



# **TASK** vol.12.1

*Genuine Dental Instruments for Dentists, Hygienists and Technicians*



# ストリッピング インstrument STRIPPING INSTRUMENTS

## コントラ アンゲル

### CONTRA ANGLE

- ・ For IPR (Interproximal Reduction)
- ・ 4:1 Speed Reduction For Excellent Torque
- ・ E-Type Connection
- ・ Vertical Reciprocating Move
- ・ 1.3mm Stroke Length
- ・ Made In Japan



1/1

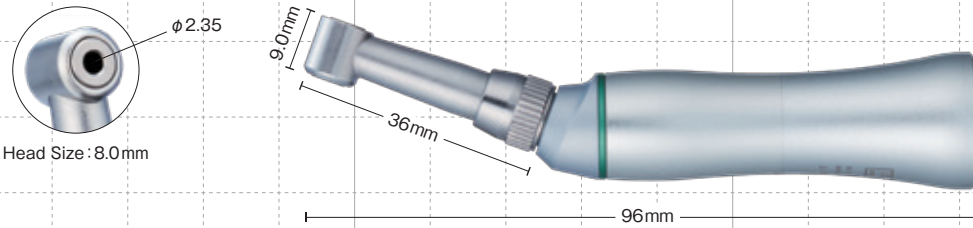
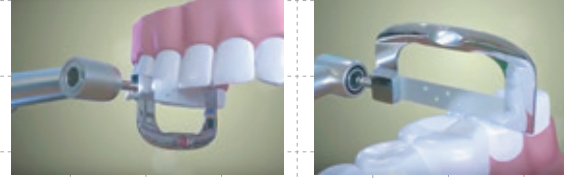

### ▲ CGM-13V ストリッピング コントラアンゲル

STRIPPING CONTRA ANGLE

CODE NO.74921

医療機器認証番号 225ALBZX00008000

特定保守管理医療機器 ストレート・ギアードアンゲルハンドピース

## ストリッピング ツール

### STRIPPING TOOLS



<収納例>

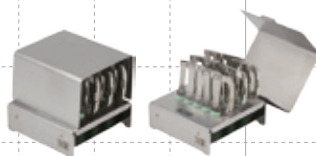

### ▲ オート ストリッピング バースタンド (15本立)

AUTO STRIPPING BUR STAND (15 HOLES)

CODE NO.74912

●Size: D50mm×W50mm×H45mm

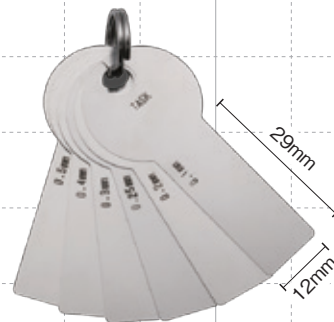

### ◀ オート ストリッピング ゲージ

AUTO STRIPPING GAUGE

CODE NO.74911

●Thickness:

0.1mm/0.2mm/0.25mm

0.3mm/0.4mm/0.5mm



### ◀ オート ストリッピング プッシュボタン

AUTO STRIPPING PUSH BUTTON

CODE NO.74913



# オートストリッピングバー

## AUTO STRIPPING BUR

医療機器届出番号 09B2X00010000365 一般医療機器・歯科研削用ストリップ



1/1

• Made by Myungsuns CNM



### BOTH SIDE

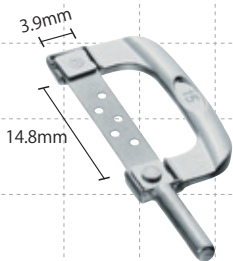

▲ 15  $\mu\text{m}$   
003-015H  
CODE NO.74936



▲ 25  $\mu\text{m}$   
003-025H  
CODE NO.74937



▲ 40  $\mu\text{m}$   
003-040H  
CODE NO.74938



▲ 60  $\mu\text{m}$   
003-060H  
CODE NO.74939



▲ 90  $\mu\text{m}$   
003-090H  
CODE NO.74940

### SINGLE SIDE LEFT



▲ L15  $\mu\text{m}$   
004-015L  
CODE NO.74966



▲ L25  $\mu\text{m}$   
004-025L  
CODE NO.74967



▲ L40  $\mu\text{m}$   
004-040L  
CODE NO.74968



▲ L60  $\mu\text{m}$   
004-060L  
CODE NO.74969



▲ L90  $\mu\text{m}$   
004-090L  
CODE NO.74970

### SINGLE SIDE RIGHT



▲ R15  $\mu\text{m}$   
004-015R  
CODE NO.74976



▲ R25  $\mu\text{m}$   
004-025R  
CODE NO.74977



▲ R40  $\mu\text{m}$   
004-040R  
CODE NO.74978



▲ R60  $\mu\text{m}$   
004-060R  
CODE NO.74979



▲ R90  $\mu\text{m}$   
004-090R  
CODE NO.74980

# アライナー プライヤー ALIGNER PLIERS

## クリア アライナー プライヤー

### CLEAR ALIGNER PLIERS



1/1

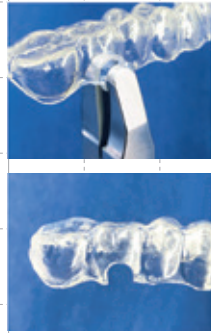
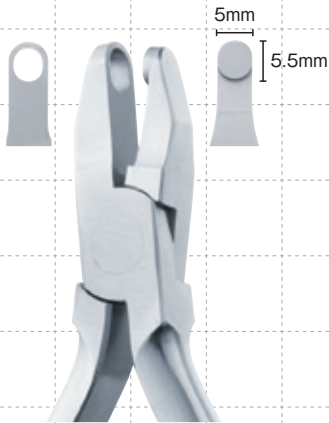

▲ 60-731  
アライナー プライヤー  
ALIGNER PLIER  
Hole Punch  
CODE NO.67310  
全長：約 125mm  
医療機器届出番号 09B2X00010000362  
一般医療機器・歯科矯正用プライヤー

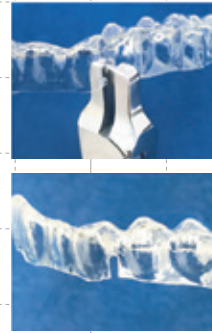

▲ 60-734  
アライナー プライヤー  
ALIGNER PLIER  
Tear Drop  
CODE NO.67340  
全長：約 118mm  
医療機器届出番号 09B2X00010000362  
一般医療機器・歯科矯正用プライヤー

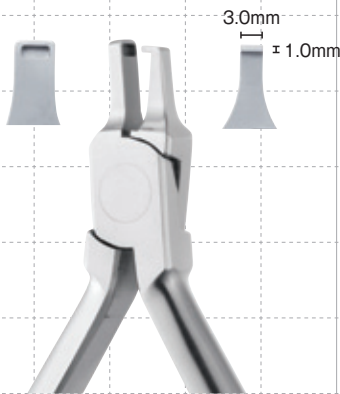

▲ 60-732  
アライナー プライヤー  
ALIGNER PLIER  
Horizontal  
CODE NO.67320  
全長：約 118mm  
医療機器届出番号 09B2X00010000362  
一般医療機器・歯科矯正用プライヤー

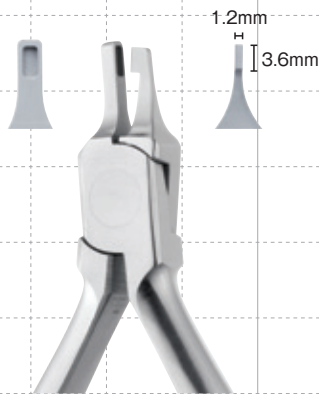

▲ 60-733  
アライナー プライヤー  
ALIGNER PLIER  
Vertical  
CODE NO.67330  
全長：約 118mm  
医療機器届出番号 09B2X00010000362  
一般医療機器・歯科矯正用プライヤー

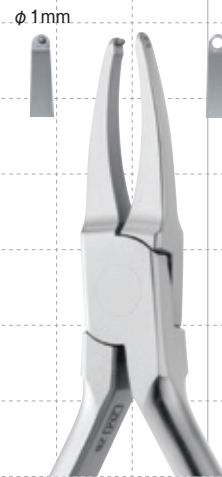

▲ 60-735  
アライナー プライヤー  
ALIGNER PLIER  
Dimple φ1mm  
CODE NO.67350  
全長：約 132mm  
医療機器届出番号 09B2X00010000362  
一般医療機器・歯科矯正用プライヤー

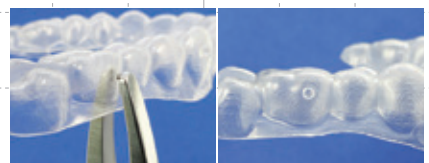

# カッティングプライヤー CUTTING PLIERS

## 金冠バサミ

### CROWN SCISSORS



1/1



#### ▲ #S-210

金冠バサミ 直  
CROWN SCISSORS (CHROME) STRAIGHT  
CODE NO.43210  
全長：約 110mm  
医療機器届出番号 09B2X00010000025  
一般医療機器・歯科用金冠はさみ



#### ▲ #S-211

金冠バサミ 曲  
CROWN SCISSORS (CHROME) CURVED  
CODE NO.43211  
全長：約 110mm  
医療機器届出番号 09B2X00010000025  
一般医療機器・歯科用金冠はさみ

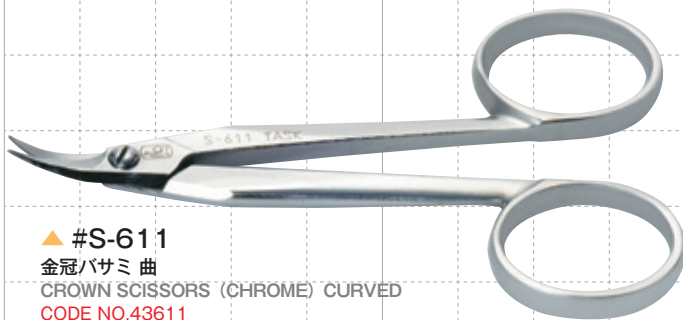

#### ▲ #S-611

金冠バサミ 曲  
CROWN SCISSORS (CHROME) CURVED  
CODE NO.43611  
全長：約 90mm  
医療機器届出番号 09B2X00010000025  
一般医療機器・歯科用金冠はさみ

## ワイヤー カッター

### WIRE CUTTER



1/1

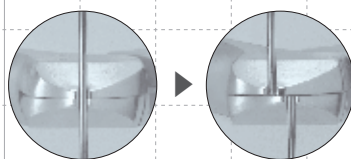

#### ▲ フラットカッター

FLAT CUTTER  
CODE NO.45020  
全長：約 130mm  
Hard Wires Only  
先端部：φ0.6 ~ 1.0mm  
側面部：φ1.0 ~ 1.2mm  
Cut of top：φ0.6 ~ 1.0mm  
Cut of side：φ1.0 ~ 1.2mm  
医療機器届出番号 09B2X00010000102  
一般医療機器・歯科技工用鉗子

- バリがなく、平ら（フラット）な断面が得られますから、研磨処理を軽減でき、寸法調整を手早く終えることができます。
- 2箇所の切り口（側面・先端）を使い分けることで、φ1.2mmとφ1.0mmのフラットカットができます。
- 手が小さな方でも扱いやすいよう、ハンドル最大開口幅を狭めに設計しています。
- Flat Cut End—The flat cut edge diminishes the adjusting process. It is enough to polish the edge slightly. It prevents a wire from making shorter than expected.
- Compact & Powerful—Good manipulation even for whose hands are small.
- Safety Design—Safe because the blades are untouchable by fingers.

#### ▲ 60-004

パワー カッター  
POWER CUTTER  
CODE NO.60040  
全長：約 168mm  
Hard Wires & Soft Wires up to 1.5mm  
医療機器届出番号 09B2X00010000100  
一般医療機器・歯科技工用鉗子

# カッティングプライヤー CUTTING PLIERS

## ピン & リガチャー カッター

### PIN & LIGATURE CUTTERS



1/1

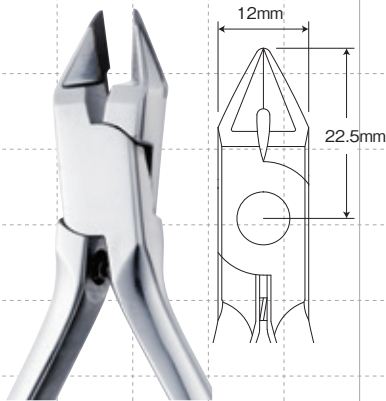

#### ▲ 30-604WK

ピン&リガチャー カッター  
PIN & LIGATURE CUTTER  
CODE NO.66048

全長：約 119mm

Ligature Wires up to.016"  
Elastic Ligatures

医療機器届出番号 09B2X00010000543  
一般医療機器・歯科矯正用プライヤー



TC

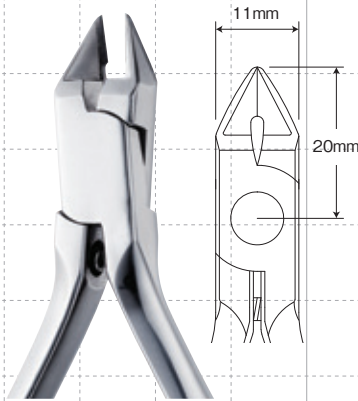

#### ▲ 30-605WK

ピン&リガチャー カッター-ミニチュア  
PIN & LIGATURE CUTTER-MINIATURE  
CODE NO.66058

全長：約 116mm

Ligature Wires up to.016"  
Elastic Ligatures

医療機器届出番号 09B2X00010000543  
一般医療機器・歯科矯正用プライヤー



TC

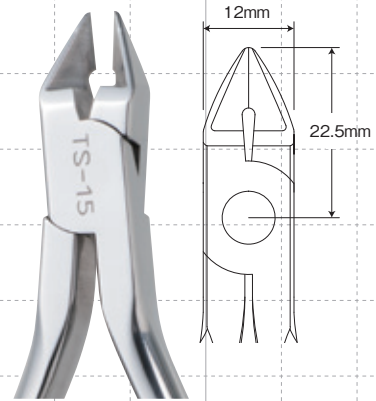

#### ▲ TS-15 (TASK SPECIAL)

ピン&リガチャー カッター  
PIN & LIGATURE CUTTER  
CODE NO.60015

全長：約 118mm

Ligature Wires up to.016"  
Elastic Ligature

医療機器届出番号 09B2X00010000543  
一般医療機器・歯科矯正用プライヤー

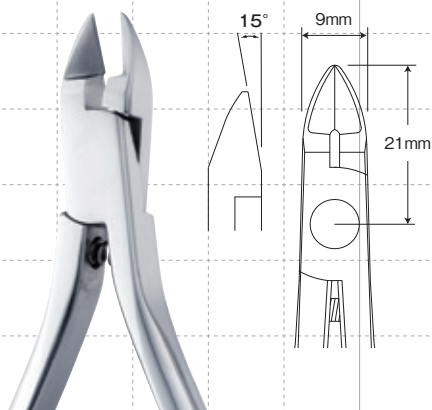

#### ▲ 60-607

ピン&リガチャー カッター (スリム)

15° アングル

PIN & LIGATURE CUTTER-SLIM 15° ANGLE

CODE NO.66070

全長：約 126mm

Ligature Wires up to.015"

医療機器届出番号 09B2X00010000543

一般医療機器・歯科矯正用プライヤー

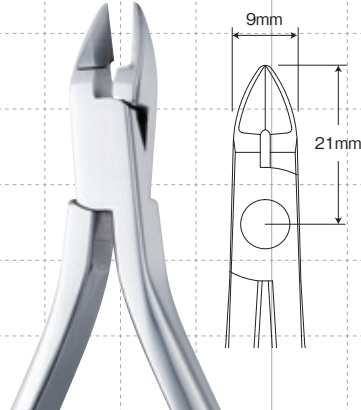

#### ▲ 60-605S

ピン&リガチャー カッター-スリム

PIN & LIGATURE CUTTER-SLIM

CODE NO.66053

全長：約 126mm

Ligature Wires up to.015"

医療機器届出番号 09B2X00010000543

一般医療機器・歯科矯正用プライヤー

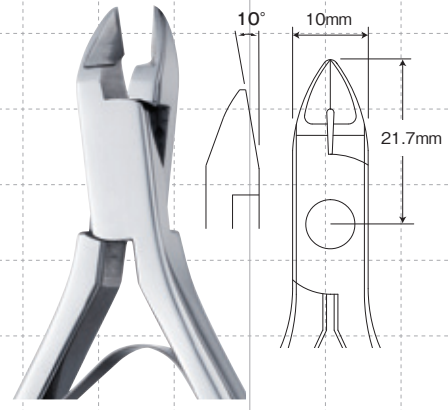

#### ▲ 60-606S

ピン&リガチャー カッター-スリム

PIN & LIGATURE CUTTER-SLIM

CODE NO.66061

全長：約 120mm

Ligature Wires up to.015"

医療機器届出番号 09B2X00010000543

一般医療機器・歯科矯正用プライヤー



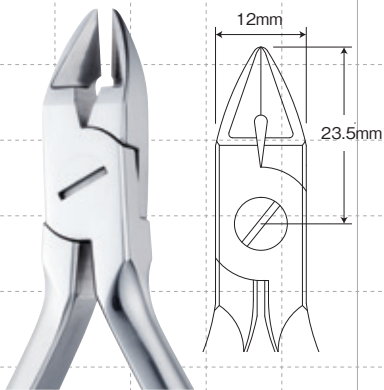

1/1

**▲ 60-604**ピン&リガチャー カッター  
PIN & LIGATURE CUTTER

CODE NO.66040

全長：約 120mm

Ligature Wires up to.015"

医療機器届出番号 09B2X00010000543

一般医療機器・歯科矯正用プライヤー

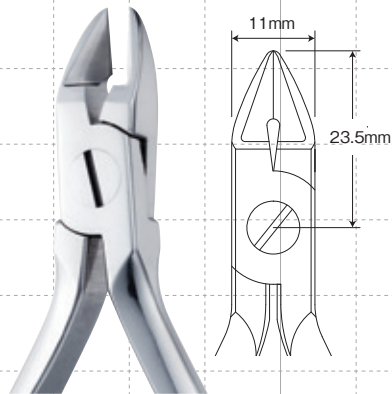
**▲ 60-605**ピン&リガチャー カッター・ミニチュア  
PIN & LIGATURE CUTTER-MINIATURE

CODE NO.66050

全長：約 120mm

Ligature Wires up to.015"

医療機器届出番号 09B2X00010000543

一般医療機器・歯科矯正用プライヤー

**▲ 60-620**アンギュラー リガチャー カッター -45° アングル  
ANGULAR LIGATURE CUTTER-45° ANGLE

CODE NO.66200

全長：約 122mm

Ligature Wires up to.015"

医療機器届出番号 09B2X00010000807

一般医療機器・歯科矯正用プライヤー

**ハードワイヤー カッター  
HARD WIRE CUTTER**

1/1

**▲ 60-604H**ハードワイヤー カッター  
HARD WIRE CUTTER

CODE NO.66042

全長：約 119mm

Hard Wires up to.020" Round.

医療機器届出番号 09B2X00010000110

一般医療機器・歯科矯正用プライヤー





# カッティング プライヤー CUTTING PLIERS

## リガチャー カッター LIGATURE CUTTERS



1/1



**PRORTHO**  
プロソ・シリーズ



**PRORTHO**  
プロソ・シリーズ

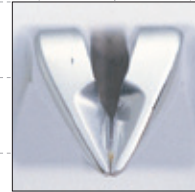

### ▲ P-410

リバースド リガチャー カッター -40° アングル  
REVERSED LIGATURE CUTTER-40° ANGLE

CODE NO.60410

全長：約 134mm

Ligature Wires up to .010"

医療機器届出番号 09B2X00010000807

一般医療機器・歯科矯正用プライヤー



### ▲ P-400

リガチャー カッター -40° アングル  
LIGATURE CUTTER-40° ANGLE

CODE NO.60400

全長：約 134mm

Ligature Wires up to .010"

医療機器届出番号 09B2X00010000807

一般医療機器・歯科矯正用プライヤー



- The Smallest possible edges with the angle of 40 degrees allow an easy access to the lingual area and offer a wide view into the mouth.
- Two models are available according to the operative area ; regular or reversed edges. It assumes the proper operation in a wide view.
- The curves of the handle are conventionally located below with the stronger curving line. It gives stable feeling of a grip while operating in the hard to reach area.

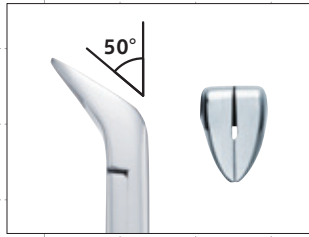
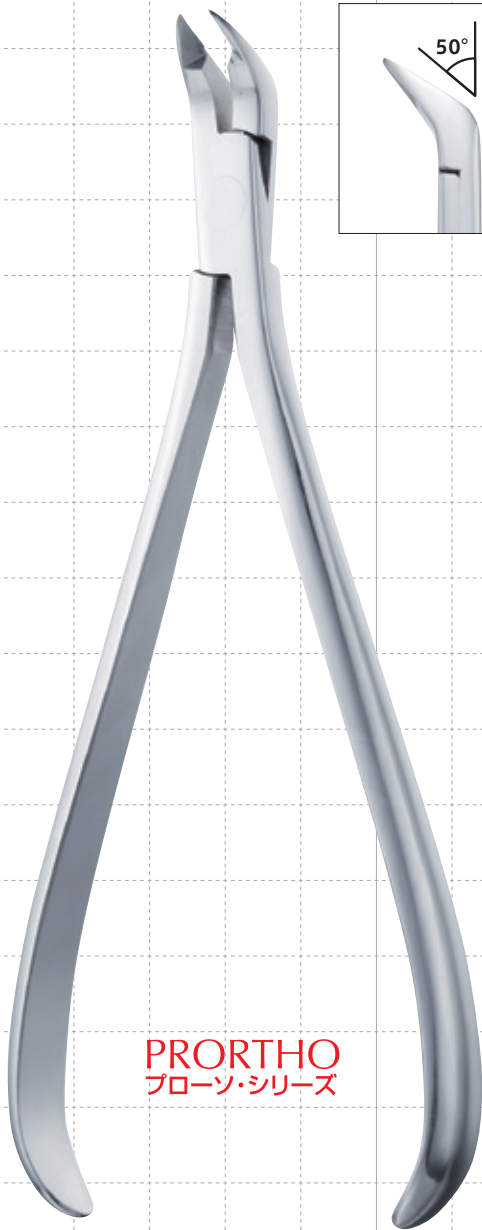

**PRORTHO**  
プロソ・シリーズ

▲ **P-420**  
リガチャー カッター -50° アングル  
LIGATURE CUTTER-50° ANGLE  
**CODE NO.60420**  
全長：約 160mm  
Ligature Wires up to .012"  
医療機器届出番号 09B2X00010000807  
一般医療機器・歯科矯正用プライヤ

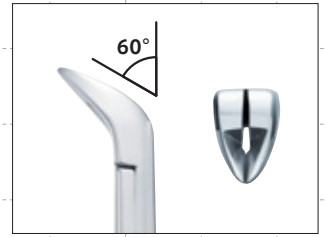
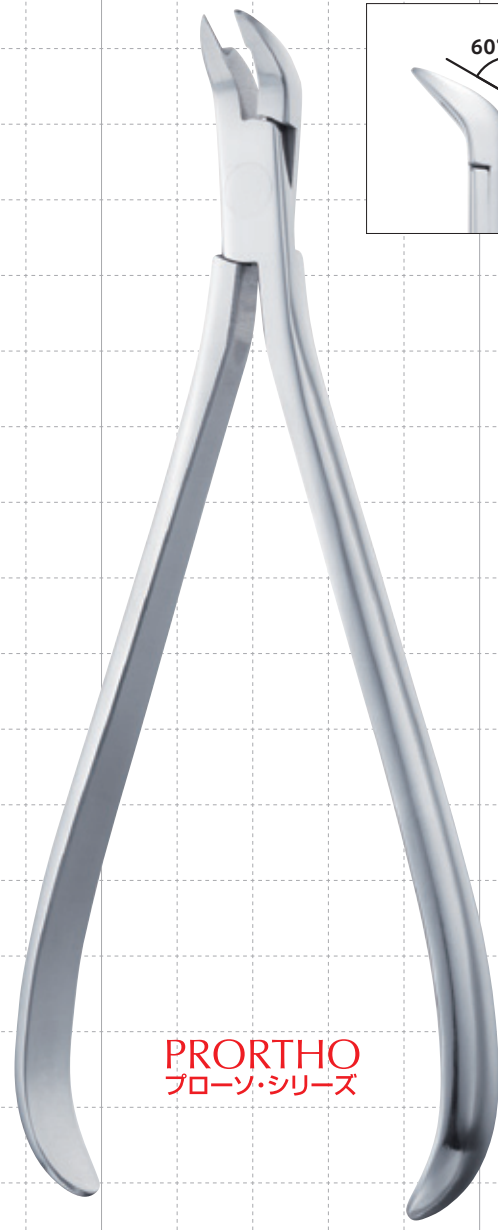

**PRORTHO**  
プロソ・シリーズ

▲ **P-430**  
リバースド リガチャー カッター -60° アングル  
REVERSED LIGATURE CUTTER-60° ANGLE  
**CODE NO.60430**  
全長：約 160mm  
Ligature Wires up to .012"  
医療機器届出番号 09B2X00010000807  
一般医療機器・歯科矯正用プライヤ



## ディスタル エンド カッター

### DISTAL END CUTTERS



1/1

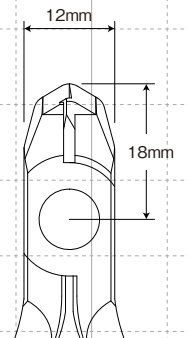

#### ▲ 30-550K

ディスタル エンド セーフティー カッター  
DISTAL END SAFETY CUTTER

CODE NO.65508

全長：約 115mm

■ Rectangular Wires up to .022" x .028"

● Round Wires up to .012" ~ .020"

医療機器届出番号 09B2X00010000094

一般医療機器・歯科矯正用プライヤ



TC

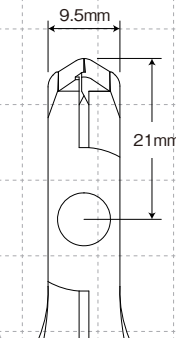

#### ▲ 30-550S

ディスタル エンド セーフティー カッター - スリム  
DISTAL END SAFETY CUTTER-SLIM

CODE NO.65501

全長：約 120mm

■ Rectangular Wires up to .022" x .028"

● Round Wires up to .012" ~ .020"

医療機器届出番号 09B2X00010000094

一般医療機器・歯科矯正用プライヤ



TC

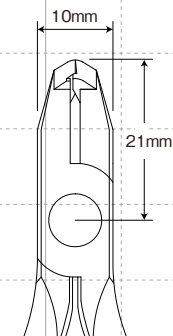
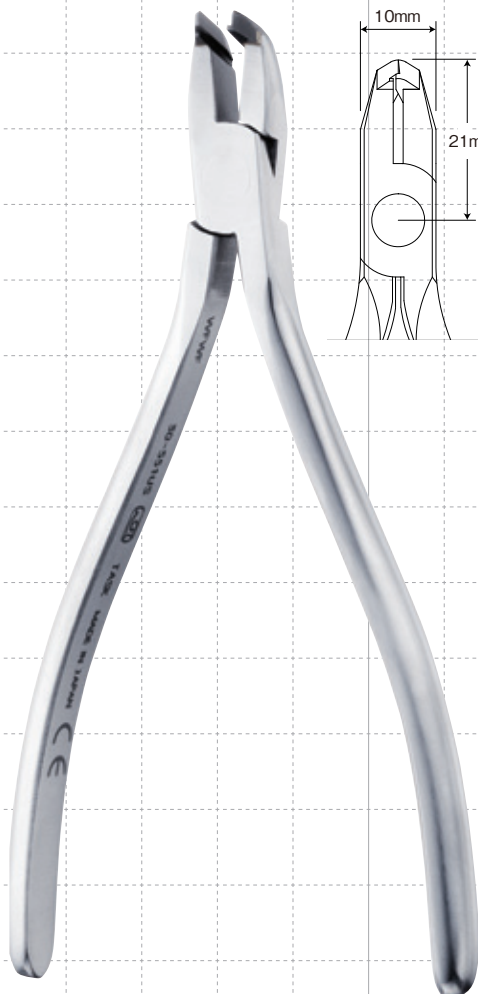

30-551US



30-550S



30-551US



30-550S

- 下顎へアクセスしやすいように、先端部をスリムにしました。
- ハンドルは通常より長くして、最大開口幅も狭くしました。  
手が小さい方でも扱いやすくなっています。

#### ▲ 30-551US

ディスタル エンド セーフティー カッター - スリム  
DISTAL END SAFETY CUTTER-SLIM

CODE NO.65507

全長：約 130mm

■ Rectangular Wires up to .022" x .028"

● Round Wires up to .012" ~ .020"

医療機器届出番号 09B2X00010000094

一般医療機器・歯科矯正用プライヤ



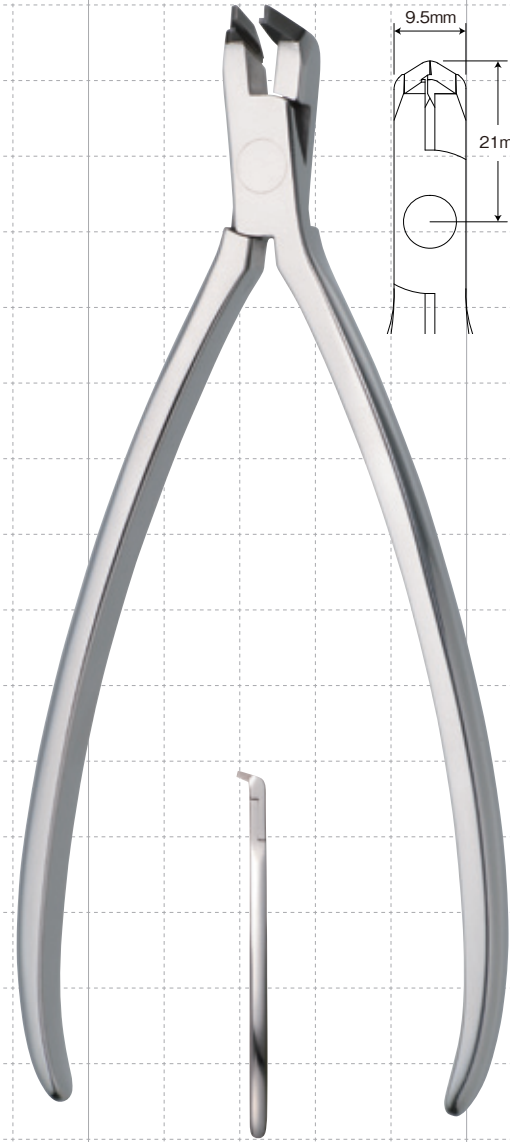

▲ 30-550SL

ディスタル エンド セーフティーカッター - スリム  
(ロング ハンドル)

DISTAL END SAFETY CUTTER-SLIM  
(LONG HANDLE)

CODE NO.65502

全長：約 147mm

■ Rectangular Wires up to.022" x .028"

● Round Wires up to.012"~.020"

医療機器届出番号 09B2X00010000094

一般医療機器・歯科矯正用プライヤ

●30-550Sのロングハンドルタイプ。

●ハンドルに 10° の角度が付いています。



TC

▲ 30-550SLS

ディスタル エンド セーフティーカッター - スリム  
(ロング ハンドル ストレート)

DISTAL END SAFETY CUTTER-SLIM  
(LONG HANDLE STRAIGHT)

CODE NO.65506

全長：約 147mm

■ Rectangular Wires up to.022" x .028"

● Round Wires up to.012"~.020"

医療機器届出番号 09B2X00010000094

一般医療機器・歯科矯正用プライヤ

●30-550Sのロングハンドルタイプ。



TC

ディスタル エンド カッター

DISTAL END CUTTERS



1/1

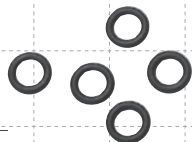
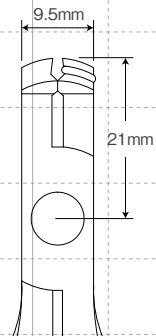

**30-950**  
交換用ホールドリング  
(10個入)  
Replacement Hold-Ring  
(10/pkg.)  
**CODE NO.69500**

※ホールドリングは消耗品です。  
使用頻度にもよりますが、1ヶ月に一度は新品と交換してください。  
※Recommended to be replaced every four weeks.

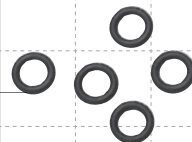
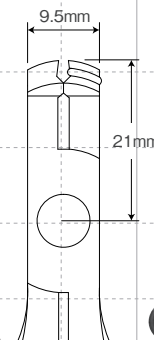

**30-950**  
交換用ホールドリング  
(10個入)  
Replacement Hold-Ring  
(10/pkg.)  
**CODE NO.69500**

※ホールドリングは消耗品です。  
使用頻度にもよりますが、1ヶ月に一度は新品と交換してください。  
※Recommended to be replaced every four weeks.

▲ 30-550SF

ディスタル エンド セーフティーカッター-スリム  
(フラッシュカットタイプ)  
DISTAL END SAFETY CUTTER-SLIM  
(FLUSH CUT TYPE)

**CODE NO.65503**

全長: 約 121mm

■ Rectangular Wires up to .022" x .028"

● Round Wires up to .012" ~ .020"

医療機器届出番号 09B2X00010000094

一般医療機器・歯科矯正用プライヤー

● **Flush cut** : Permits to cut wires flush to buccal tube.

● Holds any wire made of stainless steel or Ni-Ti alloy at the hold ring in heat-proof rubber.

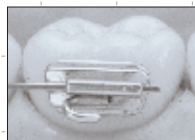

By regular distal end safety cutter

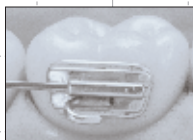

By distal end safety cutter flush cut type



▲ 30-550FL

ディスタル エンド セーフティーカッター-スリム  
(フラッシュカットタイプ-ロングハンドル)  
DISTAL END SAFETY CUTTER-SLIM  
(FLUSH CUT TYPE - LONG HANDLE)

**CODE NO.65505**

全長: 約 147mm

■ Rectangular Wires up to .022" x .028"

● Round Wires up to .012" ~ .020"

医療機器届出番号 09B2X00010000331

一般医療機器・歯科矯正用プライヤー

● **Flush cut** : Permits to cut wires flush to buccal tube.

● Holds any wire made of stainless steel or Ni-Ti alloy at the hold ring in heat-proof rubber.

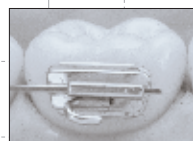

By regular distal end safety cutter

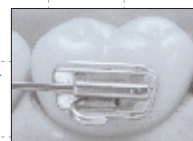

By distal end safety cutter flush cut type



10°



▲ 30-553

ディスタル エンド セーフティーカッター - スリム  
(ノーリング フラッシュカットタイプ)  
DISTAL END SAFETY CUTTER-SLIM  
(FLUSH CUT TYPE)

CODE NO.65510

全長：約 128mm

■ Rectangular Wires up to .022" x .028"

● Round Wires up to .012" ~ .020"

医療機器届出番号 09B2X00010000094

一般医療機器・歯科矯正用プライヤー

- **Flush cut** : Permits to cut wires flush to buccal tube.
- Holds any wire made of stainless steel or Ni-Ti alloy at the hold ring in heat-proof rubber.

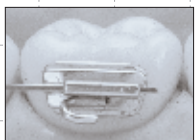

By regular distal end safety cutter

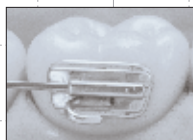

By distal end safety cutter flush cut type

▲ 30-554

ディスタル エンド セーフティーカッター - スリム  
(ノーリング フラッシュカットタイプ - ロングハンドル)

DISTAL END SAFETY CUTTER-SLIM  
(FLUSH CUT TYPE - LONG HANDLE)

CODE NO.65511

全長：約 147mm

■ Rectangular Wires up to .022" x .028"

● Round Wires up to .012" ~ .020"

医療機器届出番号 09B2X00010000094

一般医療機器・歯科矯正用プライヤー

- **Flush cut** : Permits to cut wires flush to buccal tube.
- Holds any wire made of stainless steel or Ni-Ti alloy at the hold ring in heat-proof rubber.

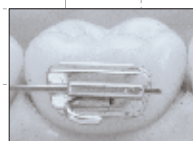

By regular distal end safety cutter

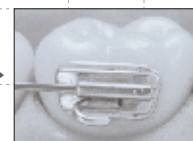

By distal end safety cutter flush cut type

# ユーティリティー プライヤー UTILITY PLIERS

## ウイングート ユーティリティー プライヤー

WEINGART UTILITY PLIERS



1/1

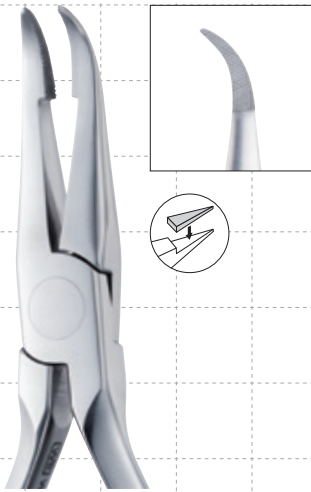

▲ 60-501T  
ウイングート ユーティリティー プライヤー  
WEINGART UTILITY PLIER  
CODE NO.65011  
全長：約 136mm  
医療機器届出番号 09B2X00010000544  
一般医療機器・歯科矯正用プライヤ

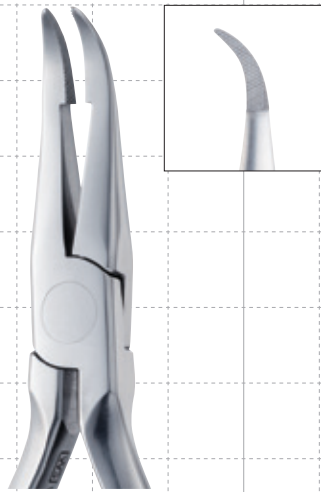

▲ 60-501  
ウイングート ユーティリティー プライヤー  
WEINGART UTILITY PLIER  
CODE NO.65010  
全長：約 136mm  
医療機器届出番号 09B2X00010000544  
一般医療機器・歯科矯正用プライヤ

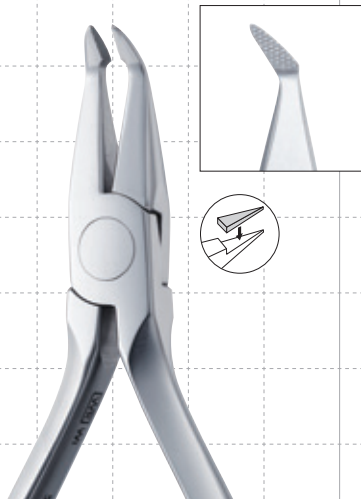

▲ 30-502T  
ウイングート ユーティリティー プライヤー  
WEINGART UTILITY PLIER  
CODE NO.65021  
全長：約 127mm  
医療機器届出番号 09B2X00010000544  
一般医療機器・歯科矯正用プライヤ

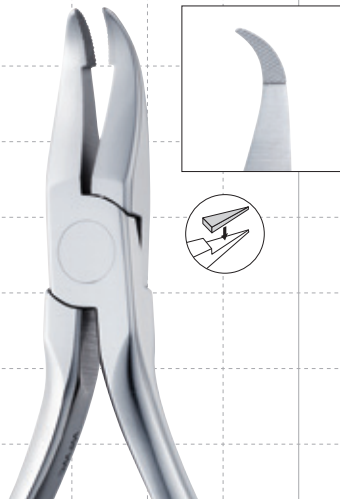

▲ TS-20 (TASK SPECIAL)  
ウイングート ユーティリティー プライヤー  
WEINGART UTILITY PLIER  
CODE NO.60020  
全長：約 128mm  
医療機器届出番号 09B2X00010000544  
一般医療機器・歯科矯正用プライヤ



▲ P-300  
リンガル ユーティリティー プライヤー  
(ロング ハンドル)  
LINGUAL UTILITY PLIER  
(LONG HANDLE)  
CODE NO.60300  
全長：約 175mm  
医療機器届出番号 09B2X00010000323  
一般医療機器・歯科矯正用プライヤ



← 約41mm →

ハンドル幅が通常より約1cm狭く、  
回転させやすくなっています。  
The width between two handles  
measures about 1cm less than  
the regular How plier and it  
allows rotating of the plier easily.

▲ 60-504

ウインガート ユーティリティー プライヤー - スモール  
WEINGART UTILITY PLIER - SMALL

CODE NO.65040

全長：約 147mm

医療機器届出番号 09B2X00010000544

一般医療機器・歯科矯正用プライヤー



ハウ プライヤー

HOW PLIERS



1/1



▲ 60-306T

ハウ プライヤー  
HOW PLIER

CODE NO.63061

全長：約 138mm

Tips are 1/8"(3.2mm) diameter.

医療機器届出番号 09B2X00010000112

一般医療機器・歯科矯正用プライヤ



▲ 60-306

ハウ プライヤー  
HOW PLIER

CODE NO.63060

全長：約 138mm

Tips are 1/8"(3.2mm) diameter.

医療機器届出番号 09B2X00010000112

一般医療機器・歯科矯正用プライヤ



▲ 60-307

ハウ プライヤー - スモール  
HOW PLIER-SMALL

CODE NO.63070

全長：約 138mm

Tips are 3/32"(2.4mm) diameter.

医療機器届出番号 09B2X00010000112

一般医療機器・歯科矯正用プライヤ

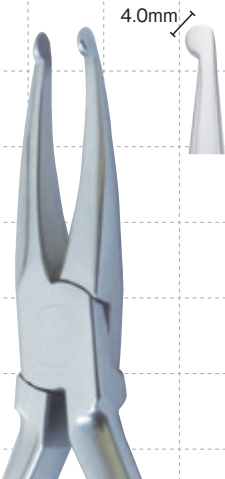

▲ 60-309

ハウ プライヤー - スリムハンドル  
HOW PLIER-SLIM HANDLE

CODE NO.63090

全長：約 147mm

Tips are 5/32"(4.0mm) diameter.

医療機器届出番号 09B2X00010000112

一般医療機器・歯科矯正用プライヤ



← 約41mm →

ハンドル幅が通常より約1cm狭く、  
回転させやすくなっています。

The width between two handles  
measures about 1cm less than  
the regular How plier and it  
allows rotating of the plier easily.

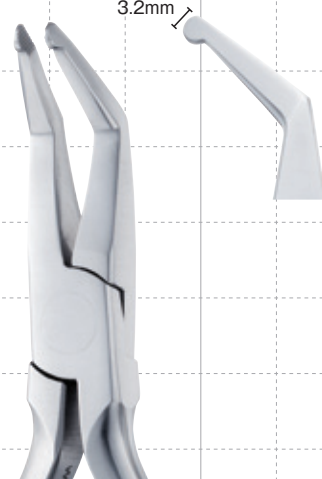

▲ 60-308

ハウ プライヤー - オフセット  
HOW PLIER-OFFSET

CODE NO.63080

全長：約 136mm

Tips are 1/8"(3.2mm) diameter.

医療機器届出番号 09B2X00010000112

一般医療機器・歯科矯正用プライヤ

# ベンディング プライヤー BENDING PLIERS

## トルキング プライヤー

### TORQUING PLIERS



1/1

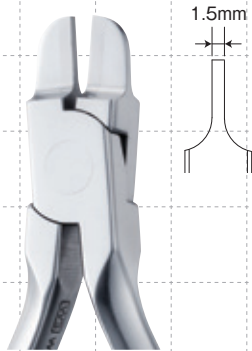

#### ▲ 60-303T

ツイード アーチ ベンディング プライヤー  
TWEED ARCH BENDING PLIER

CODE NO.63031

全長：約 117mm

Beaks are .060" wide, parallel at .020" opening

■ Rectangular Wires up to .022" x .028"

医療機器届出番号 09B2X00010000121

一般医療機器・歯科矯正用プライヤー

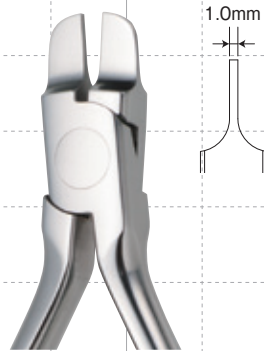

#### ▲ 60-303

ツイード アーチ ベンディング プライヤー  
TWEED ARCH BENDING PLIER

CODE NO.63030

全長：約 116mm

Beaks are .043" wide, parallel at .020" opening

■ Rectangular Wires up to .022" x .028"

医療機器届出番号 09B2X00010000121

一般医療機器・歯科矯正用プライヤー

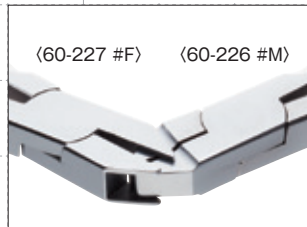

#### ▲ 60-227 #F

トルキング プライヤー  
TORQUING PLIER

CODE NO.62270

全長：約 121mm

■ Rectangular Wires up to .022" x .028"

医療機器届出番号 09B2X00010000354

一般医療機器・歯科矯正用プライヤー

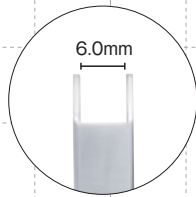

#### ▲ 60-226 #M

トルキング プライヤー  
TORQUING PLIER

CODE NO.62260

全長：約 121mm

■ Rectangular Wires up to .022" x .028"

医療機器届出番号 09B2X00010000354

一般医療機器・歯科矯正用プライヤー

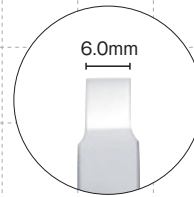

# ベンディング プライヤー BENDING PLIERS

## ループ フォーミング プライヤー

### LOOP FORMING PLIERS



1/1

Wires up to .028" (0.7mm)



#### ▲ 60-074

ヤング プライヤー

YOUNG PLIER

CODE NO.60740

全長：約 120mm

Wires up to .028"~.040" (0.7~1.0mm)

医療機器届出番号 09B2X00010000114

一般医療機器・歯科矯正用プライヤ



#### ▲ 60-213

ジャラバック プライヤー

JARABAK PLIER

CODE NO.62130

全長：約 127mm

Wires up to .020" (0.5mm)

医療機器届出番号 09B2X00010000115

一般医療機器・歯科矯正用プライヤ

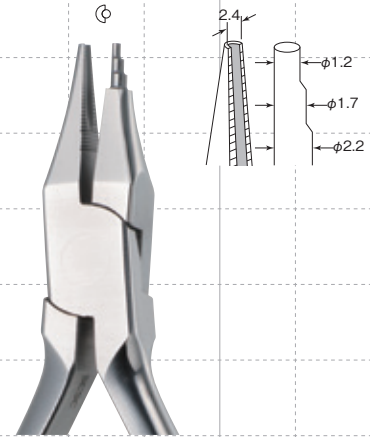

#### ▲ 60-305

ループ フォーミング プライヤー

LOOP FORMING PLIER

CODE NO.63050

全長：約 125mm

Wires up to .022" (0.55mm)

医療機器届出番号 09B2X00010000116

一般医療機器・歯科矯正用プライヤ

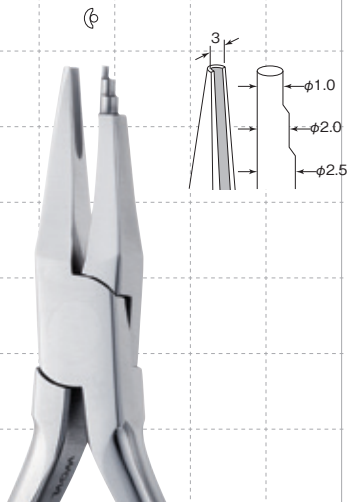

#### ▲ 60-304

ツイード ループ フォーミング プライヤー

TWEED LOOP FORMING PLIER

CODE NO.63040

全長：約 131mm

Wires up to .022" (0.55mm)

医療機器届出番号 09B2X00010000117

一般医療機器・歯科矯正用プライヤ

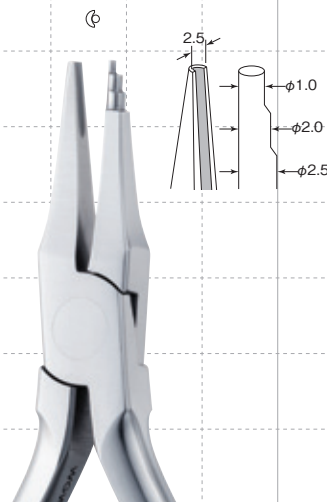

#### ▲ 60-304S

オメガ ループ フォーミング プライヤー

OMEGA LOOP FORMING PLIER

CODE NO.63041

全長：約 132mm

Wires up to .022" (0.55mm)

医療機器届出番号 09B2X00010000118

一般医療機器・歯科矯正用プライヤ

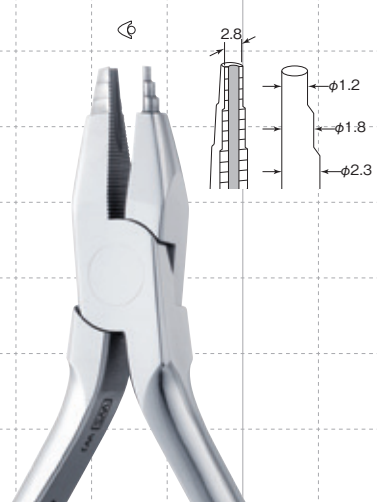

#### ▲ 60-421

ループ フォーミング プライヤー 鶴見大型

LOOP FORMING PLIER OLD TYPE

CODE NO.64210

全長：約 125mm

Wires up to .025" (0.6mm)

医療機器届出番号 09B2X00010000116

一般医療機器・歯科矯正用プライヤ



1/1

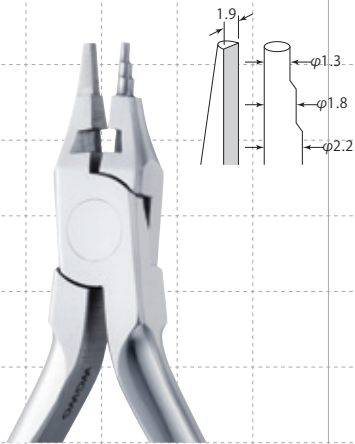

▲ 60-430CK

キム プライヤー - カッター付き

KIM PLIER-WITH CUTTER

CODE NO.64303

全長：約 121mm

For bending of multiple edgewise arch wires.

■ Rectangular Wires up to.016"×.022"

医療機器届出番号 09B2X00010000119

一般医療機器・歯科矯正用プライヤー

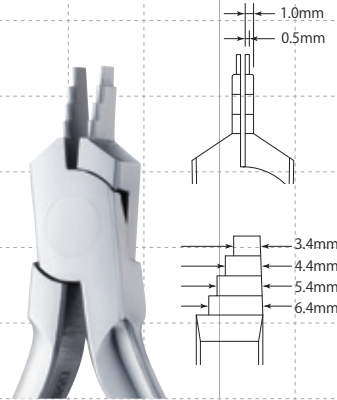

▲ 60-302

ナンス クロージング ループ プライヤー

NANCE CLOSING LOOP PLIER

CODE NO.63020

全長：約 117mm

Beaks are parallel at .020" opening

Wires up to.022" (0.55mm)

医療機器届出番号 09B2X00010000120

一般医療機器・歯科矯正用プライヤー



▲ 60-320

オプティカル プライヤー

OPTICAL PLIER

CODE NO.63200

全長：約 127mm

Wires up to.022" (0.55mm)

バードビーク プライヤー

BIRD BEAK PLIERS



1/1

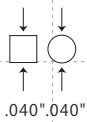

▲ 30-314T

バードビーク プライヤー

BIRD BEAK PLIER

CODE NO.63141

全長：約 117mm

Wires up to.032" (0.8mm)

医療機器届出番号 09B2X00010000122

一般医療機器・歯科矯正用プライヤー

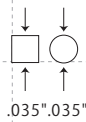

▲ 60-314

バードビーク プライヤー

BIRD BEAK PLIER

CODE NO.63140

全長：約 117mm

Wires up to.030" (0.75mm)

医療機器届出番号 09B2X00010000122

一般医療機器・歯科矯正用プライヤー

ライト ワイヤ プライヤー

LIGHT WIRE PLIERS



1/1



.028" .028"

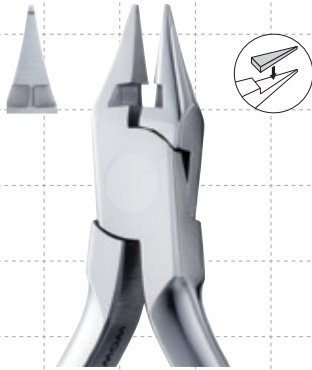

▲ 30-315C

ライト ワイヤ プライヤー カッター付き  
-角ピーク部ミゾ付き

LIGHT WIRE PLIER WITH CUTTER  
-GROOVED SQUARE TIP

CODE NO.63152

全長：約 120mm

Wires up to .020" (0.5mm)

医療機器届出番号 09B2X00010000123  
一般医療機器・歯科矯正用プライヤ



.028" .028"

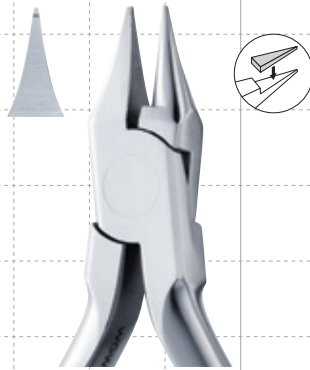

▲ 30-315T

ライト ワイヤ プライヤー  
-角ピーク部ミゾ付き

LIGHT WIRE PLIER  
-GROOVED SQUARE TIP

CODE NO.63151

全長：約 120mm

Wires up to .020" (0.5mm)

医療機器届出番号 09B2X00010000123  
一般医療機器・歯科矯正用プライヤ



.028" .028"



▲ 60-315

ライト ワイヤ プライヤー  
-角ピーク部ミゾ付き

LIGHT WIRE PLIER  
-GROOVED SQUARE TIP

CODE NO.63150

全長：約 124mm

Wires up to .018" (0.45mm)

医療機器届出番号 09B2X00010000123  
一般医療機器・歯科矯正用プライヤ



.028" .028"

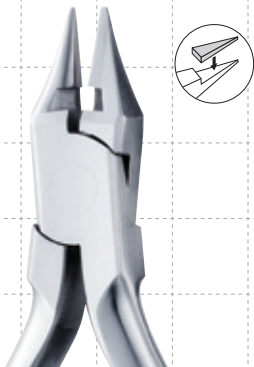

▲ 30-316C

ライト ワイヤ プライヤー - カッター付き  
LIGHT WIRE PLIER WITH CUTTER

CODE NO.63162

全長：約 120mm

Wires up to .020" (0.5mm)

医療機器届出番号 09B2X00010000123  
一般医療機器・歯科矯正用プライヤ



.028" .028"

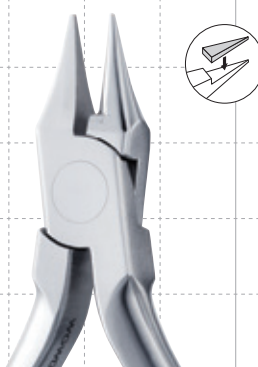

▲ 30-316T

ライト ワイヤ プライヤー  
LIGHT WIRE PLIER

CODE NO.63161

全長：約 120mm

Wires up to .020" (0.5mm)

医療機器届出番号 09B2X00010000123  
一般医療機器・歯科矯正用プライヤ



.028" .028"



▲ 60-316

ライト ワイヤ プライヤー  
LIGHT WIRE PLIER

CODE NO.63160

全長：約 124mm

Wires up to .018" (0.45mm)

医療機器届出番号 09B2X00010000123  
一般医療機器・歯科矯正用プライヤ

# ワイヤー ベンディング プライヤー

## WIRE BENDING PLIERS



1/1

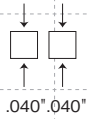

▲ **60-214T**  
 アダムス プライヤー (ユニバーサル)  
 ADAMS PLIER (UNIVERSAL)  
**CODE NO.62141**  
 全長：約 132mm  
 Wires up to .040" (1.0mm)  
 医療機器届出番号 09B2X00010000129  
 一般医療機器・歯科矯正用プライヤー

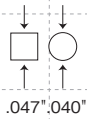

▲ **60-214TR**  
 アダムス スプリング フォーミングプライヤー  
 ADAMS SPRING FORMING PLIER  
**CODE NO.62142**  
 全長：約 132mm  
 Wires up to .040" (1.0mm)  
 医療機器届出番号 09B2X00010000565  
 一般医療機器・歯科矯正用プライヤー

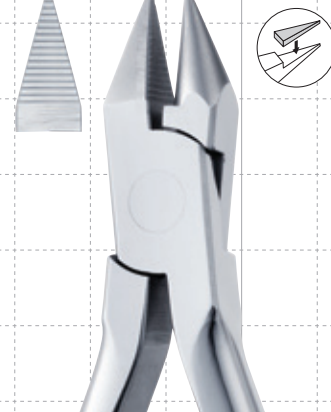
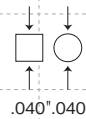

▲ **60-314TL**  
 ヘビー ワイヤー ベンディング プライヤー  
 HEAVY WIRE BENDING PLIER  
**CODE NO.63144**  
 全長：約 140mm  
 Wires up to .047" (1.2mm)  
 医療機器届出番号 09B2X00010000127  
 一般医療機器・歯科矯正用プライヤー

● For the construction and adjustment of removable application spring.

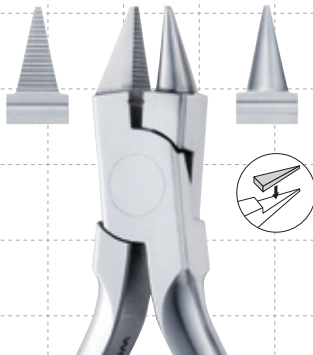
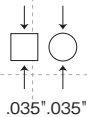

▲ **60-314TS**  
 ワイヤー ベンディング プライヤー  
 WIRE BENDING PLIER  
**CODE NO.63143**  
 全長：約 120mm  
 Wires up to .028" (0.7mm)  
 医療機器届出番号 09B2X00010000127  
 一般医療機器・歯科矯正用プライヤー

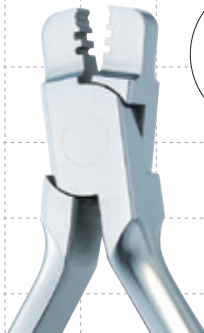
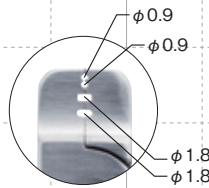

▲ **60-321**  
 リンガルアーチ  
 シース ベンディング プライヤー  
 LINGUAL ARCH  
 SHEATH BENDING PLIER  
**CODE NO.63210**  
 全長：約 115mm  
 Wires up to .036" (0.9mm)  
 医療機器届出番号 09B2X00010000347  
 一般医療機器・歯科矯正用プライヤー

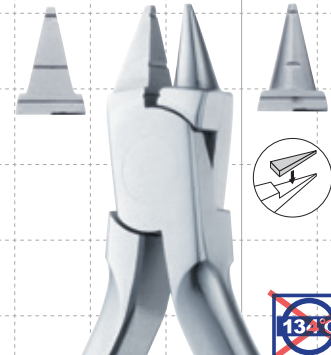
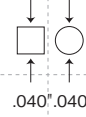

▲ **クラスプ形成鉗子 超硬付**  
 CLASP FORMING PLIER  
 Type III Inserted  
**CODE NO.74314**  
 全長：約 117mm  
 Wires up to .036" (0.9mm)  
 医療機器届出番号 09B2X00010000573  
 一般医療機器・歯科技工用鉗子

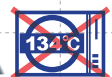

# ベンディング プライヤー BENDING PLIERS

## ワイヤー ベンディング プライヤー

### WIRE BENDING PLIERS



1/1



#### ▲ 60-313T

スリー ジョー プライヤー  
THREE JAW PLIER  
CODE NO.63132  
全長：約 120mm



Wires up to .028" (0.7mm)  
医療機器届出番号 09B2X00010000126  
一般医療機器・歯科矯正用プライヤ



#### ▲ 60-313

スリー ジョー プライヤー  
THREE JAW PLIER  
CODE NO.63130  
全長：約 125mm

Wires up to .028" (0.7mm)  
医療機器届出番号 09B2X00010000126  
一般医療機器・歯科矯正用プライヤ



#### ▲ 60-313L

ヘビー スリー ジョー プライヤー  
HEAVY THREE JAW PLIER  
CODE NO.63131  
全長：約 122mm

Wires up to .036" (0.9mm)  
医療機器届出番号 09B2X00010000126  
一般医療機器・歯科矯正用プライヤ



#### ▲ 60-224T

ストップ プライヤー (Vベンド)  
STOP PLIER (V-BEND)  
CODE NO.62241  
全長：約 121mm



Wires up to .025" (0.6mm)  
医療機器届出番号 09B2X00010000128  
一般医療機器・歯科矯正用プライヤ

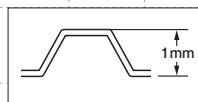

#### ▲ 60-228

ステップ プライヤー  
STEP PLIER  
CODE NO.62280  
全長：約 118mm



Wires up to .022" x .028"  
医療機器届出番号 09B2X00010000361  
一般医療機器・歯科矯正用プライヤ

クワド ヘリックス ベンディング プライヤー  
 QUAD HELIX BENDING PLIERS



1/1



60-970  
 交換用チップ(1個入)  
 (60-202T用)  
 REPLACEMENT TIP (1/pk.)  
 Round Size : .063" (1.6mm)  
 CODE NO.69700

60-971  
 チップ交換用六角レンチ(1個入)  
 HEX WRENCH (1/pk.)  
 CODE NO.69710



▲ 60-202T

クワド ヘリックス ベンディングプライヤー  
 QUAD HELIX BENDING PLIER

CODE NO.62021

全長：約 125mm

Wires up to.036" (0.9mm)

医療機器届出番号 09B2X00010000130

一般医療機器・歯科矯正用プライヤ



▲ 60-201L

アングルド スリージョー プライヤー-左  
 ANGLED THREE JAW PLIER-LEFT

CODE NO.62011

全長：約 130mm

Wires up to.036" (0.9mm)

医療機器届出番号 09B2X00010000131

一般医療機器・歯科矯正用プライヤ

▲ 60-201R

アングルド スリージョー プライヤー-右  
 ANGLED THREE JAW PLIER-RIGHT

CODE NO.62012

全長：約 130mm

Wires up to.036" (0.9mm)

医療機器届出番号 09B2X00010000131

一般医療機器・歯科矯正用プライヤ

● Used for a small adjustment of quad helix or lingual arch.Narrow beaks allow an easy access to lower jaw.

● Used for a small adjustment of quad helix or lingual arch.Narrow beaks allow an easy access to lower jaw.

フェース ボー アジャスティング プライヤー  
 FACE BOW ADJUSTING PLIER



1/1

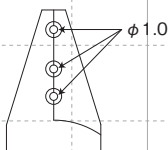

▲ 60-009

ヘッド ギア プライヤー

HEAD-GEAR PLIER

CODE NO.60090

全長：約 140mm

Wires up to.051" (1.3mm)

医療機器届出番号 09B2X00010000125

一般医療機器・歯科矯正用プライヤ

シンチバック プライヤー  
 CINCH BACK PLIER



1/1

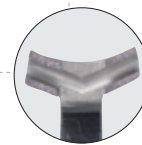

▲ 60-900

タイバック プライヤー

TIE-BACK PLIER

CODE NO.69000

全長：約 135mm

Wires up to.025" (0.6mm) Ni-Ti Only

医療機器届出番号 09B2X00010000096

一般医療機器・歯科矯正用プライヤ



コンバーチブル キャップ リムービング プライヤー CONVERTIBLE CAP REMOVING PLIER

コンバーチブル キャップ リムービング プライヤー  
CONVERTIBLE CAP REMOVING PLIER



1/1

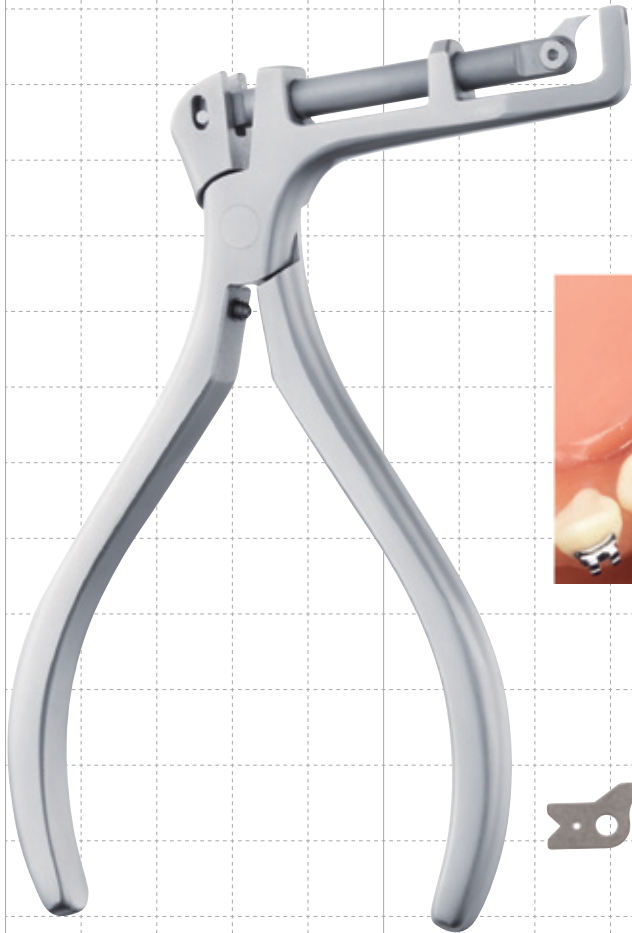

◀ 60-105

コンバーチブル キャップ リムービング プライヤー  
CONVERTIBLE CAP REMOVING PLIER

CODE NO.61050

全長：約 123mm

医療機器届出番号 Q9B2X00010000363

一般医療機器・歯科矯正用プライヤー



60-960

交換用チップ(5個入)  
(60-105用)

REPLACEMENT TIP (5/pk.)

CODE NO.69600

60-961

チップ交換用六角レンチ 1.3mm(1個入)

HEX WRENCH (1/pk.)

CODE NO.69610

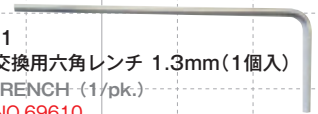

# バンディング インstrument BANDING INSTRUMENTS

## エラスティック セパレーティング プライヤー ELASTIC SEPARATING PLIER



1/1

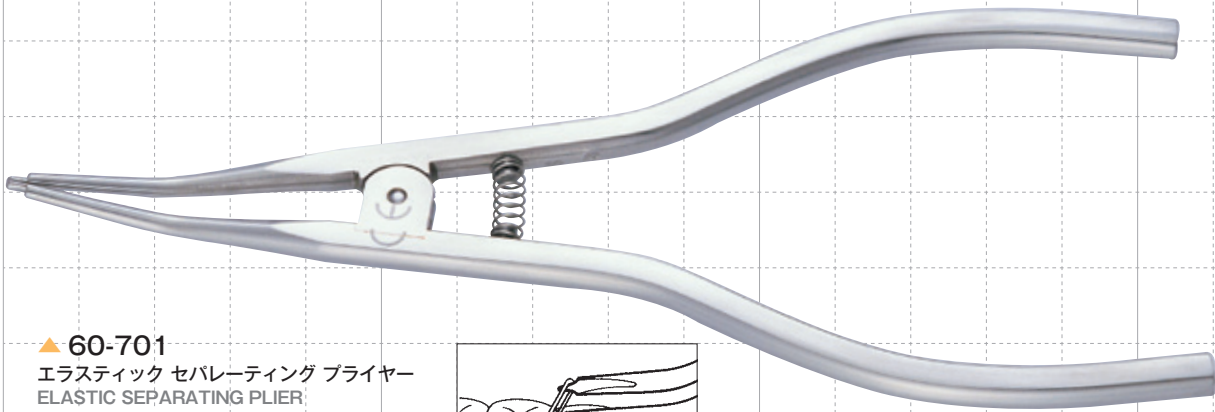

### ▲ 60-701

エラスティック セパレーティング プライヤー  
ELASTIC SEPARATING PLIER

CODE NO.67010

全長：約 163mm

医療機器届出番号 09B2X00010000139

一般医療機器：歯科矯正用プライヤー

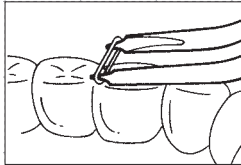

## バンド プッシャー BAND PUSHERS



1/1



### ▲ 60-810

バンド プッシャー  
BAND PUSHER

CODE NO.68100

全長：約 133mm

医療機器届出番号 09B2X00010000211

一般医療機器：歯科矯正用バンドプッシャー

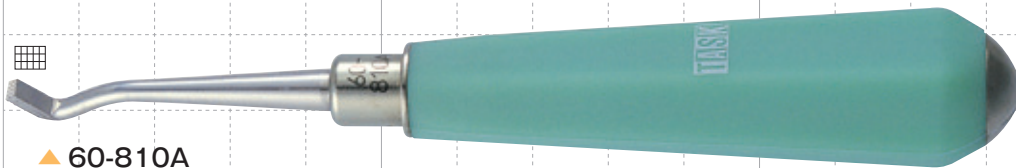

### ▲ 60-810A

バンド プッシャー - シリコン ハンドル  
BAND PUSHER-SILICONE HANDLE

CODE NO.68101

全長：約 133mm

医療機器届出番号 09B2X00010000788

一般医療機器：歯科矯正用バンドプッシャー

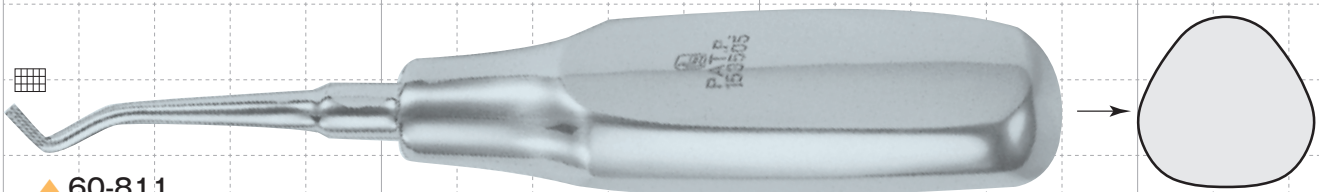

### ▲ 60-811

バンド プッシャー - 三角ハンドル  
BAND PUSHER-TRIANGULAR HANDLE

CODE NO.68110

全長：約 142mm

医療機器届出番号 09B2X00010000211

一般医療機器：歯科矯正用バンドプッシャー

バンド リムービング プライヤー  
BAND REMOVING PLIERS



1/1



60-983  
交換用ピークチップ(3個入)  
REPLACEMENT PEEK TIP(3/pk.)  
CODE NO.69830



60-983  
交換用ピークチップ(3個入)  
REPLACEMENT PEEK TIP(3/pk.)  
CODE NO.69830

▲ 60-104T

白歯用 バンド リムービング プライヤー  
POSTERIOR BAND REMOVING PLIER  
CODE NO.61041  
全長：約 131mm  
医療機器届出番号 09B2X00010000135  
一般医療機器・歯科矯正用プライヤ

▲ 60-104TL

白歯用 バンド リムービング プライヤー - ロング  
POSTERIOR BAND REMOVING PLIER-LONG  
CODE NO.61042  
全長：約 131mm  
医療機器届出番号 09B2X00010000135  
一般医療機器・歯科矯正用プライヤ



60-986  
交換用アルミチップ(3個入)  
REPLACEMENT ALMINUM TIP(3/pk.)  
CODE NO.69860



TS-986  
交換用アルミチップ(3個入)  
REPLACEMENT ALMINUM TIP(3/pk.)  
CODE NO.69861

▲ 60-104

白歯用 バンド リムービング プライヤー  
POSTERIOR BAND REMOVING PLIER  
CODE NO.61040  
全長：約 131mm  
医療機器届出番号 09B2X00010000135  
一般医療機器・歯科矯正用プライヤ

▲ TS-30 (TASK SPECIAL)

白歯用 バンド リムービング プライヤー - ロング  
POSTERIOR BAND REMOVING PLIER-LONG  
CODE NO.60030  
全長：約 131mm  
医療機器届出番号 09B2X00010000135  
一般医療機器・歯科矯正用プライヤ

バンド コンタリング プライヤー  
BAND CONTOURING PLIERS



1/1



▲ 60-208

バンド コンタリング プライヤー  
BAND CONTOURING PLIER  
CODE NO.62080  
全長：約 124mm  
医療機器届出番号 09B2X00010000136  
一般医療機器・歯科矯正用プライヤ



▲ 60-212

クラウン コンタリング プライヤー  
CROWN CONTOURING PLIER  
CODE NO.62120  
全長：約 123mm  
医療機器届出番号 09B2X00010000137  
一般医療機器・歯科矯正用プライヤ



▲ 60-317

クラウン クリンピング プライヤー  
CROWN CRIMPING PLIER  
CODE NO.63170  
全長：約 117mm  
医療機器届出番号 09B2X00010000138  
一般医療機器・歯科矯正用プライヤ



▲ 60-317S

クラウン クリンピング プライヤー - スリム  
CROWN CRIMPING PLIER-SLIM  
CODE NO.63171  
全長：約 119mm  
医療機器届出番号 09B2X00010000138  
一般医療機器・歯科矯正用プライヤ

アーチフォーミング プライヤー  
ARCH FORMING PLIERS



1/1

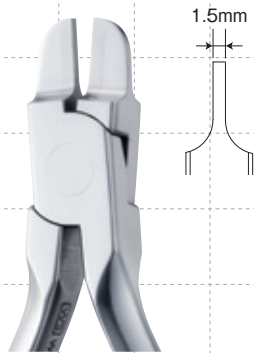

▲ 60-303T  
ツイードアーチ ベンディング プライヤー  
TWEED ARCH BENDING PLIER

CODE NO.63031  
全長：約 117mm

Beaks are .060" wide, parallel at .020" opening  
■ Rectangular Wires up to .022" x .028"  
医療機器届出番号 09B2X00010000121  
一般医療機器・歯科矯正用プライヤー

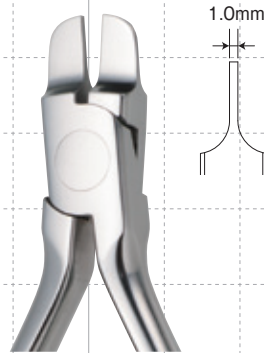

▲ 60-303  
ツイードアーチ ベンディング プライヤー  
TWEED ARCH BENDING PLIER

CODE NO.63030  
全長：約 116mm

Beaks are .043" wide, parallel at .020" opening  
■ Rectangular Wires up to .022" x .028"  
医療機器届出番号 09B2X00010000121  
一般医療機器・歯科矯正用プライヤー



▲ 60-006  
ホロー チョップ プライヤー  
HOLLOW CHOP PLIER

CODE NO.60060  
全長：約 125mm

Wires up to .022" (0.55mm)  
医療機器届出番号 09B2X00010000133  
一般医療機器・歯科矯正用プライヤー



▲ 60-223TG  
アーチ フォーミング プライヤー - ミゾ付き  
ARCH FORMING PLIER-GROOVED

CODE NO.62232  
全長：約 116mm

Grooves of .016", .018" and .022"  
医療機器届出番号 09B2X00010000134  
一般医療機器・歯科矯正用プライヤー



▲ 60-223T  
アーチ フォーミング プライヤー - ミゾ無し  
ARCH FORMING PLIER-NON GROOVED

CODE NO.62231  
全長：約 116mm

医療機器届出番号 09B2X00010000134  
一般医療機器・歯科矯正用プライヤー

アーチャーレット (アーチフォーマー)

ARCH TURRET (ARCH FORMER)

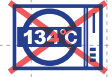

1/1

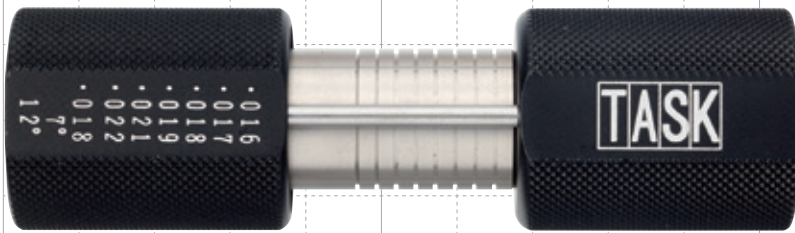

▲ 60-841

アーチャーレット  
ARCH TURRET  
CODE NO.68410  
全長：約 104mm

AVAILABILITY OF SLOT SIZE & TORQUE (○:YES ×:NO)

TORQUE \ SLOT SIZE	.016"	.017"	.018"	.019"	.021"	.022"
0°	○	○	○	○	○	○
7°	×	×	○	×	×	×
12°	×	×	○	×	×	×

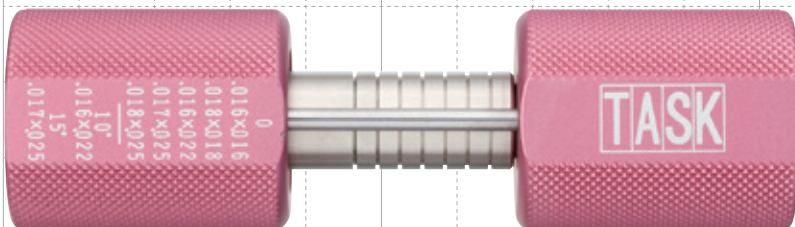

TMA Wire .017"×.025"

▲ 60-850

リンガルアーチャーレット  
LINGUAL ARCH TURRET  
CODE NO.68500  
全長：約 104mm

AVAILABILITY OF SLOT SIZE & WIRES (○:YES ×:NO)

WIRES \ SLOT SIZE	Stainless Steel	β-Titanium
.016"×.016"	○	×
.018"×.018"	○	○
.016"×.022"	○	○
.017"×.025"	○	○
.018"×.025"	○	○
.016"×.022"(10°)	○	○
.017"×.025"(15°)	○	○

ブラケット リムービング プライヤー  
BRACKET REMOVING PLIERS



1/1



PRORTHOPROXONシリーズ



▲ P-200  
ブラケット リムービング プライヤー  
BRACKET REMOVING PLIER  
CODE NO.60200  
全長：約 122mm  
医療機器届出番号 09B2X00010000149  
一般医療機器・歯科矯正用プライヤー

● The blades can catch the bracket's edge by sliding on the surface of the teeth and come beneath the attachment without efforts. The blade edge comes to touch at point, not a line contact, it reduces resistance for easy control.



▲ 60-334T  
ダイレクト ボンド アタッチメント リムービング  
プライヤー - アングル  
DIRECT BOND ATTACHMENT REMOVING  
PLIER-ANGLED  
CODE NO.63341  
全長：約 126mm  
医療機器届出番号 09B2X00010000150  
一般医療機器・歯科矯正用プライヤー



▲ 60-335T  
ダイレクト ボンド ブラケット リムービング  
プライヤー - ストレート  
DIRECT BOND BRACKET REMOVING  
PLIER-STRAIGHT  
CODE NO.63351  
全長：約 127mm  
医療機器届出番号 09B2X00010000151  
一般医療機器・歯科矯正用プライヤー



▲ TS-25 (TASK SPECIAL)  
ダイレクト ボンド ブラケット リムービング  
プライヤー - ストレート  
DIRECT BOND BRACKET REMOVING  
PLIER-STRAIGHT  
CODE NO.60025  
全長：約 121mm  
医療機器届出番号 09B2X00010000151  
一般医療機器・歯科矯正用プライヤー



▲ TS-26 (TASK SPECIAL)  
ダイレクト ボンド アタッチメント リムービング  
プライヤー - アングル  
DIRECT BOND ATTACHMENT REMOVING  
PLIER-ANGLED  
CODE NO.60026  
全長：約 123mm  
医療機器届出番号 09B2X00010000150  
一般医療機器・歯科矯正用プライヤー

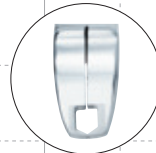

**PRORTHO**  
ブローツ・シリーズ



**PRORTHO**  
ブローツ・シリーズ

▲ P-500  
リンガルブラケットリムービングプライヤー  
LINGUAL BRACKET REMOVING PLIER  
CODE NO.60500  
全長：約 153mm  
医療機器届出番号 09B2X00010000097  
一般医療機器・歯科矯正用プライヤー

▲ P-510  
リンガルブラケットリムービングプライヤー  
LINGUAL BRACKET REMOVING PLIER  
CODE NO.60510  
全長：約 162mm  
医療機器届出番号 09B2X00010000364  
一般医療機器・歯科矯正用プライヤー

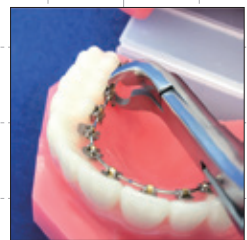
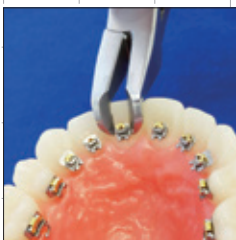



ボンド リムービング プライヤー  
BOND REMOVING PLIERS



1/1



**PRORTHO**  
プローツ・シリーズ

▲ P-210  
ボンド リムービング プライヤー  
BOND REMOVING PLIER  
CODE NO.60210  
全長：約 137mm  
医療機器届出番号 09B2X00010000153  
一般医療機器・歯科矯正用プライヤ



60-983  
交換用ピークチップ(3個入)  
REPLACEMENT PEEK TIP(3/pk.)  
CODE NO.69830



P-211  
交換用超硬チップ(1個入)  
(P-210用)  
REPLACEMENT METAL TIP(1/pk.)  
CODE NO.60211

両端共ボンドリムービングできます。  
both ends can be useful



60-971  
チップ交換用六角レンチ 1.5mm(1個入)  
HEX WRENCH(1/pk.)  
CODE NO.69710

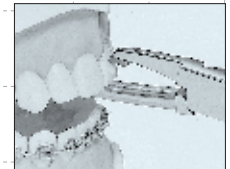

▲ 60-332T  
ボンド リムービング プライヤー  
BOND REMOVING PLIER  
CODE NO.63321  
全長：約 135mm  
医療機器届出番号 09B2X00010000153  
一般医療機器・歯科矯正用プライヤ



60-9871  
交換用メタルチップ(1個入)  
(60-332T用)  
REPLACEMENT METAL TIP(1/pk.)  
CODE NO.69871



60-9872  
交換用シリコンチューブ(15cm1本入)  
(60-332T用)  
REPLACEMENT TUBE(15cm 1/pk.)  
CODE NO.69872



60-983  
 交換用ピークチップ(3個入)  
 REPLACEMENT PEEK TIP(3/pk.)  
 CODE NO.69830



P-701(KommonBase™) 臼歯用  
 交換用チップ(1個入)  
 (P-700用)  
 REPLACEMENT TIP(1/pk.)  
 CODE NO.60701



60-971  
 チップ交換用六角レンチ 1.5mm(1個入)  
 HEX WRENCH(1/pk.)  
 CODE NO.69710

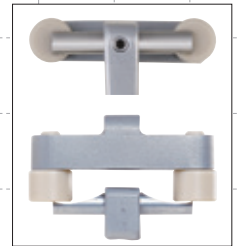

**PRORTHO**  
 プロソ・シリーズ

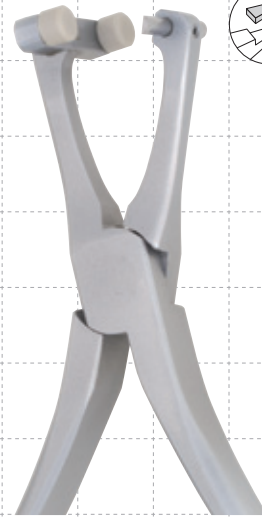

▲ P-710 (KommonBase™) 前歯用  
 リンガル ボンド リムービング プライヤー  
 LINGUAL BOND REMOVING PLIER  
 CODE NO.60710  
 全長：約 137mm  
 医療機器届出番号 09B2X00010000337  
 一般医療機器・歯科矯正用プライヤー



60-983  
 交換用ピークチップ(3個入)  
 REPLACEMENT PEEK TIP(3/pk.)  
 CODE NO.69830



P-711(KommonBase™) 前歯用  
 交換用チップ(1個入)  
 (P-710用)  
 REPLACEMENT TIP(1/pk.)  
 CODE NO.60711

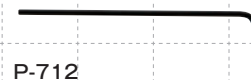

P-712  
 チップ交換用レンチ 0.9mm(1個入)  
 (P-710用)  
 WRENCH(0.9mm)(1/pk.)  
 CODE NO.60712



**PRORTHO**  
 プロソ・シリーズ

▲ P-700 (KommonBase™) 臼歯用  
 リンガル ボンド リムービング プライヤー  
 LINGUAL BOND REMOVING PLIER  
 CODE NO.60700  
 全長：約 137mm  
 医療機器届出番号 09B2X00010000337  
 一般医療機器・歯科矯正用プライヤー



# クリンピング プライヤー CRIMPING PLIERS

## フック クリンピング プライヤー HOOK CRIMPING PLIERS



1/1



**PRORTHO**  
ブローソ・シリーズ

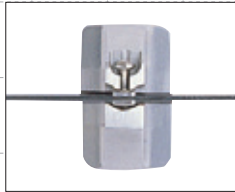
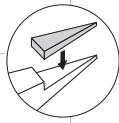

圧接機構 (正面)  
Pressing mechanism  
(front view)



フックの装着  
Installing the hook

◀ **P-220**  
フック クリンピング プライヤー  
HOOK CRIMPING PLIER  
**CODE NO.60220**  
全長：約 119mm  
医療機器届出番号 09B2X00010000154  
一般医療機器・歯科矯正用プライヤー

- フックに力が加わる構造ですから、しっかりとワイヤーに固定されます。  
ハンドルも圧接時に手のひらに負担がかかりにくい、幅広の形状です。
- The beak that has unique grip form pressures a hook firmly on the wire to lock securely.  
The flat handle of PRORTHO lightens stress on the palm.



▲ **60-446**  
フック クリンピング プライヤー  
HOOK CRIMPING PLIER  
**CODE NO.64460**  
全長：約 116mm  
医療機器届出番号 09B2X00010000154  
一般医療機器・歯科矯正用プライヤー

- クリンパブルフックやサージカルフック等をアーチワイヤー上に固定するとき 사용합니다。
- For quick and precise installation of hook on the archwire.

## チューブ クリンピング プライヤー TUBE CRIMPING PLIER



1/1



▲ **60-319**  
チューブ クリンピング プライヤー  
TUBE CRIMPING PLIER  
**CODE NO.63190**  
全長：約 119mm  
医療機器届出番号 09B2X00010000155  
一般医療機器・歯科矯正用プライヤー

- クリンパブルストップ等をアーチワイヤー上に固定するとき 사용합니다。
- 先端部には溝が付いていて、把持面は鋭角になっています。
- For quick and precise installation of Crimpable stop on the archwire.

ブラケット ポジショニング ゲージ

BRACKET POSITIONING GAUGE



1/1

▶ 60-830

ブーン ブラケット ポジショニング ゲージ  
BOON BRACKET POSITIONING GAUGE

CODE NO.68300

全長：約 64mm

positioning height : 3.5mm/4.0mm/4.5mm/5.0mm

医療機器届出番号 09B2X00010000141

一般医療機器・歯科矯正用位置測定器具

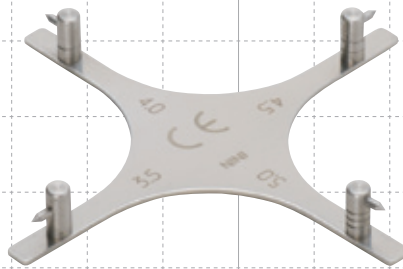

ブラケット プレーサー

BRACKET PLACERS



1/1

▶ 60-815

ブラケット プレーシング ツイザー  
BRACKET PLACING TWEEZERS

CODE NO.68150

全長：約 140mm

医療機器届出番号 09B2X00010000140

一般医療機器・歯科矯正用プライヤ

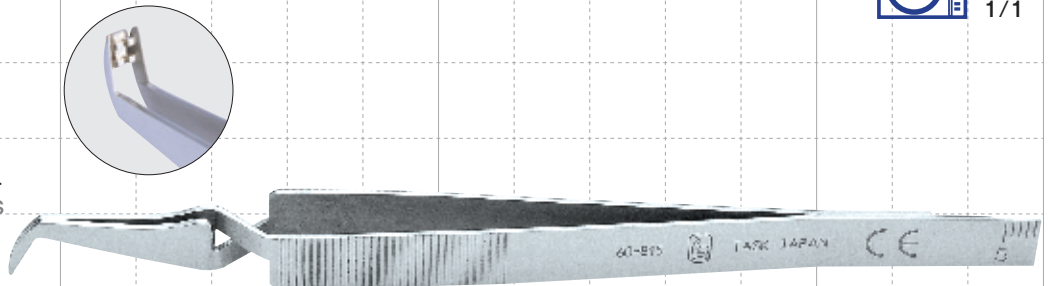

▶ 60-824

ブラケット プレーシング ツイザー  
BRACKET PLACING TWEEZERS

CODE NO.68240

全長：約 130mm

医療機器届出番号 09B2X00010000140

一般医療機器・歯科矯正用プライヤ



▶ 60-890

ブラケット セッティング ツイザー  
BRACKET SETTING TWEEZERS

CODE NO.68900

全長：約 175mm

医療機器届出番号 09B2X00010000075

一般医療機器・歯科矯正用プライヤ



ブラケット プレーサー  
BRACKET PLACERS



1/1

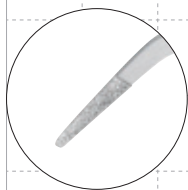

▲ ダイヤモンド ピンセット

DIAMOND TWEEZERS

CODE NO.08275

全長：約 160mm

医療機器届出番号 Q9B2X00010000005

一般医療機器・歯科治療用ピンセット

● The diamonds are electrodeposited inside the point of the tweezers. Being not to slide, ligature wires or brackets can be carried into a mouth properly.

リガッティング インstrument  
LIGATING INSTRUMENTS



1/1



▲ 60-101C  
リガチャー タイニング プライヤー  
-クーンタイプ (セーフティーチップ)  
LIGATURE TYING PLIER  
-COON TYPE (SAFETY TIPS)  
**CODE NO.61011**  
全長: 約 165mm  
医療機器届出番号 09B2X00010000142  
一般医療機器・歯科矯正用プライヤー



▲ 60-102  
リガチャー タイニング プライヤー  
LIGATURE TYING PLIER  
**CODE NO.61020**  
全長: 約 165mm  
医療機器届出番号 09B2X00010000142  
一般医療機器・歯科矯正用プライヤー

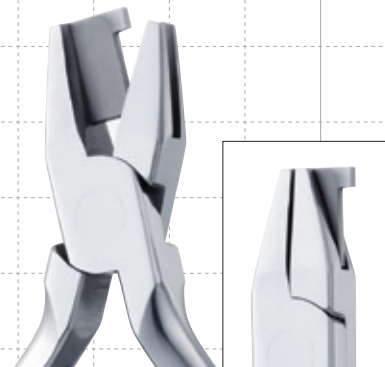

▲ 60-225T  
リガチャー フォーミング プライヤー  
LIGATURE FORMING PLIER  
**CODE NO.62251**  
全長: 約 121mm  
医療機器届出番号 09B2X00010000143  
一般医療機器・歯科矯正用プライヤー



リガティング インstrument  
LIGATING INSTRUMENTS



1/1



▲ 60-817  
リガティング&ディレクター  
LIGATING & DIRECTOR (with Pin)  
CODE NO.68170  
全長：約 170mm  
医療機器届出番号 09B2X00010000148  
一般医療機器・歯科矯正用結さつ器



▲ 60-817N  
リガティング&ディレクター (ピン無し)  
LIGATING & DIRECTOR (without Pin)  
CODE NO.68171  
全長：約 170mm  
医療機器届出番号 09B2X00010000148  
一般医療機器・歯科矯正用結さつ器



▲ 60-818  
両頭リガチャー ディレクター  
LIGATURE DIRECTOR-DOUBLE END  
CODE NO.68180  
全長：約 164mm  
医療機器届出番号 09B2X00010000212  
一般医療機器・歯科矯正用結さつ器

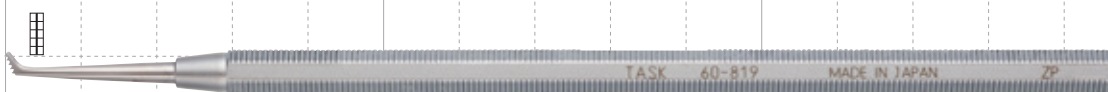

▲ 60-819  
片頭リガチャーディレクター  
LIGATURE DIRECTOR-SINGLE END  
CODE NO.68190  
全長：約 147mm  
医療機器届出番号 09B2X00010000212  
一般医療機器・歯科矯正用結さつ器



▲ 60-816  
リガチャー ディレクター  
LIGATURE DIRECTOR  
CODE NO.68160  
全長：約 175mm  
医療機器届出番号 09B2X00010000212  
一般医療機器・歯科矯正用結さつ器



▲ 60-823

リガチャー ディレクター

LIGATURE DIRECTOR

CODE NO.68230

全長：約 157mm

医療機器届出番号 09B2X00010000212

一般医療機器・歯科矯正用結ざつ器

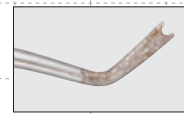

▲ 60-827

ブラケット オープナー

BRACKET OPENER

CODE NO.68270

全長：約 160mm

医療機器届出番号 09B2X00010000375

一般医療機器・歯科矯正用結ざつ器



▲ SH ダイヤモンド リガチャー ディレクター

SH DIAMOND LIGATURE DIRECTOR

CODE NO.74822

全長：約 152mm

医療機器届出番号 09B2X00010000212

一般医療機器・歯科矯正用結ざつ器

- ダイヤモンド粒子を先端に電着してありますから、滑りにくく、しっかりリガチャーワイヤーを押し込めます。粒子は全面に電着してありますから、アクセス方向を問いません。
- The diamonds are electrodeposited in the point. Being not to slide, Wire can be placed properly.



リガッティング インstrument  
LIGATING INSTRUMENTS



1/1

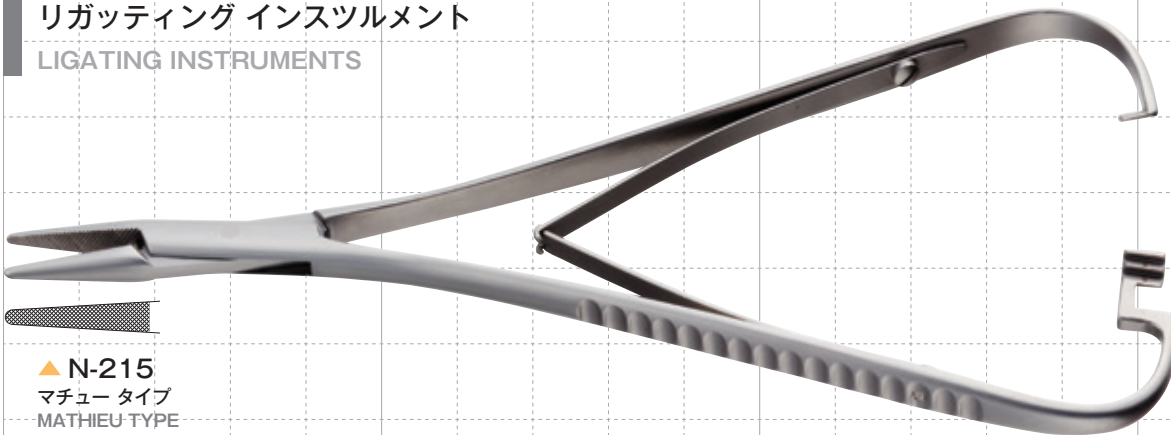

▲ N-215  
マチュー タイプ  
MATHIEU TYPE  
CODE NO.23215  
全長：約 155mm  
医療機器届出番号 09B2X00010000073  
一般医療機器・持針器

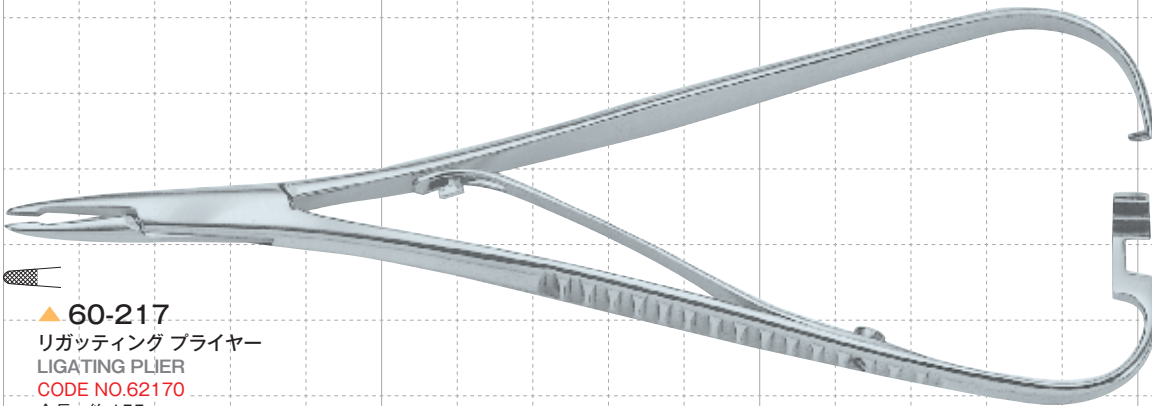

▲ 60-217  
リガッティング プライヤー  
LIGATING PLIER  
CODE NO.62170  
全長：約 155mm  
医療機器届出番号 09B2X00010000145  
一般医療機器・歯科矯正用プライヤ

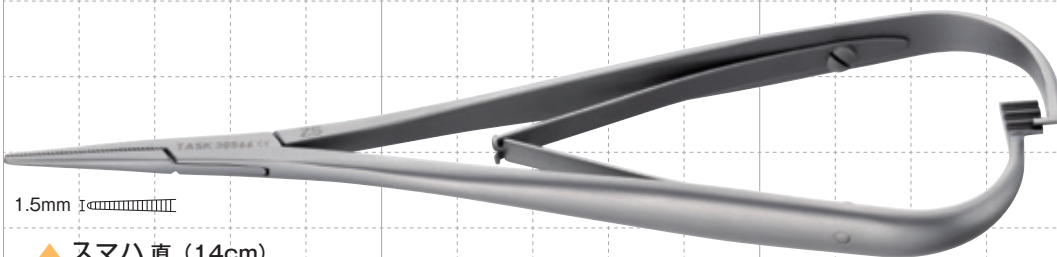

1.5mm I

▲ スマハ直 (14cm)  
SMAHA-STRAIGHT  
CODE NO.30566  
全長：約 140mm  
医療機器届出番号 09B2X00010000298  
一般医療機器・歯科矯正用プライヤ

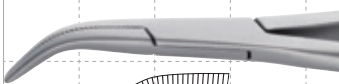

1.5mm I

▲ スマハ曲 (14cm)  
SMAHA-CURVED  
CODE NO.30567  
全長：約 140mm  
医療機器届出番号 09B2X00010000298  
一般医療機器・歯科矯正用プライヤ



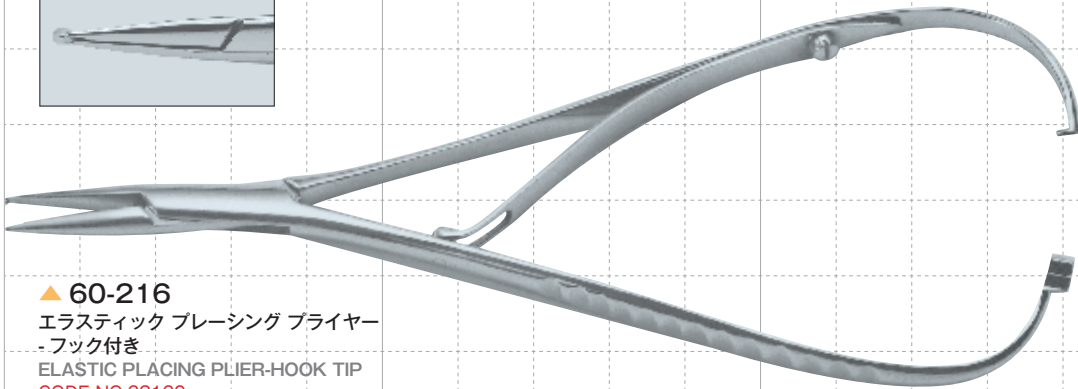
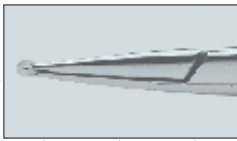

▲ 60-216

エラスティック プレーシング プライヤー  
-フック付き

ELASTIC PLACING PLIER-HOOK TIP

CODE NO.62160

全長：約 142mm

医療機器届出番号 09B2X00010000144

一般医療機器・歯科矯正用プライヤー

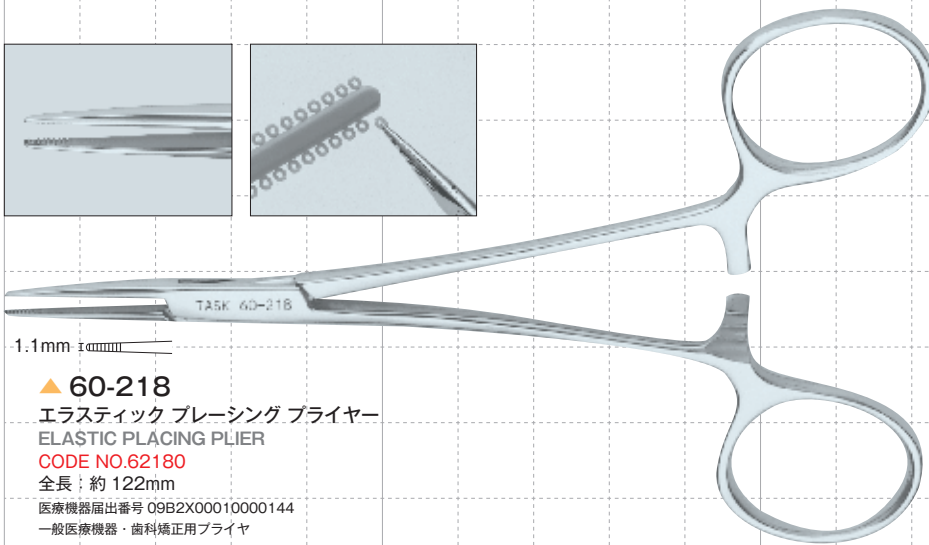
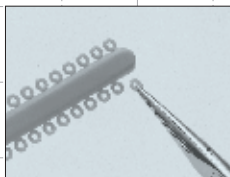

1.1mm

▲ 60-218

エラスティック プレーシング プライヤー  
ELASTIC PLACING PLIER

CODE NO.62180

全長：約 122mm

医療機器届出番号 09B2X00010000144

一般医療機器・歯科矯正用プライヤー



1.3mm

▲ N-801

モスキート 直

MOSQUITO FORCEPS-STRAIGHT

CODE NO.23801

全長：約 122mm

医療機器届出番号 09B2X00010000070

一般医療機器・鉗子



1.3mm

▲ N-802

モスキート 曲

MOSQUITO FORCEPS-CURVED

CODE NO.23802

全長：約 122mm

医療機器届出番号 09B2X00010000070

一般医療機器・鉗子

# 口角鉤 (リトラクター) RETRACTORS

リップワイダー

LIP WIDERS

医療機器届出番号 27B2X00268000008 一般医療機器・歯科用開口器



1/1

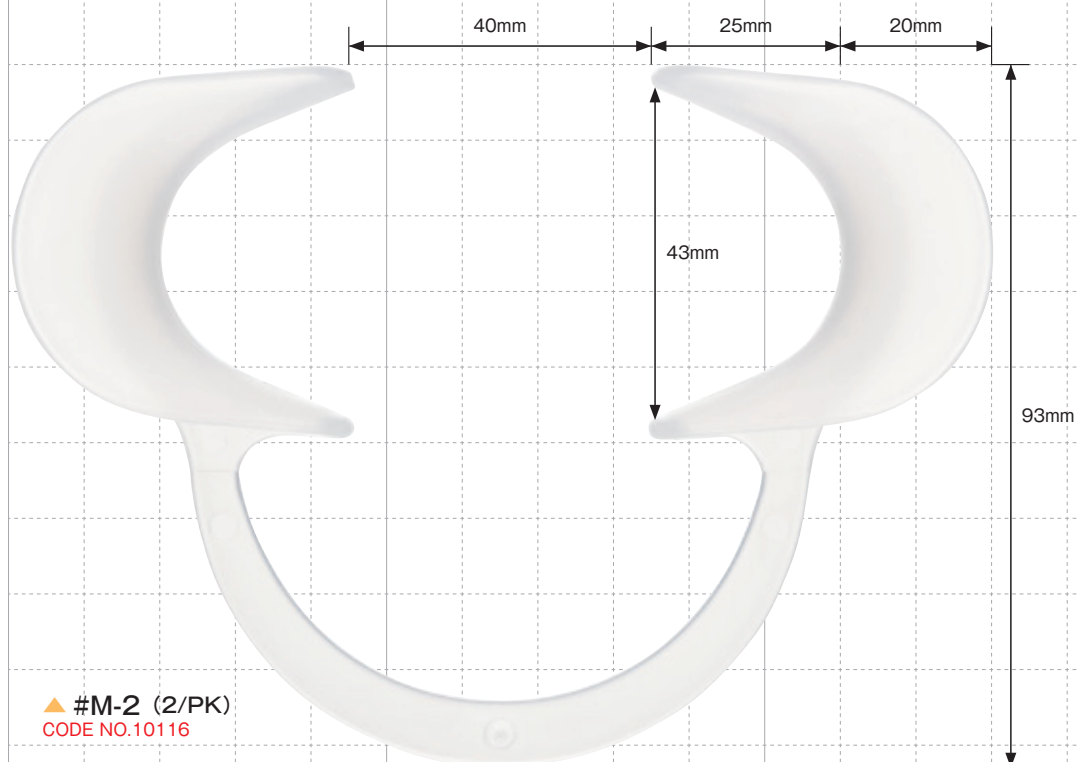

▲ #M-2 (2/PK)  
CODE NO.10116

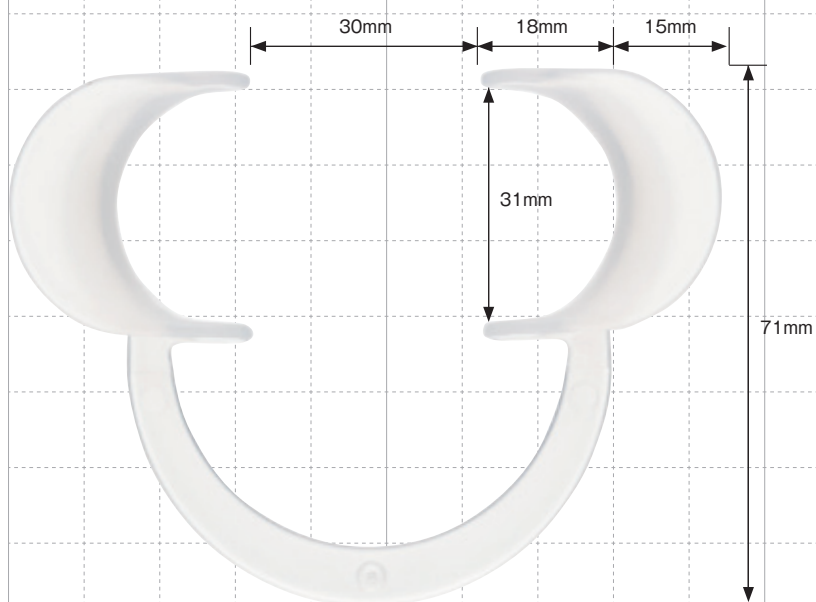

▲ #S-2 (2/PK)  
CODE NO.10117

片頭リトラクター

RETRACTORS-SINGLE END 各¥3,900

医療機器届出番号 27B2X00268000008 一般医療機器・歯科用開口器



1/1

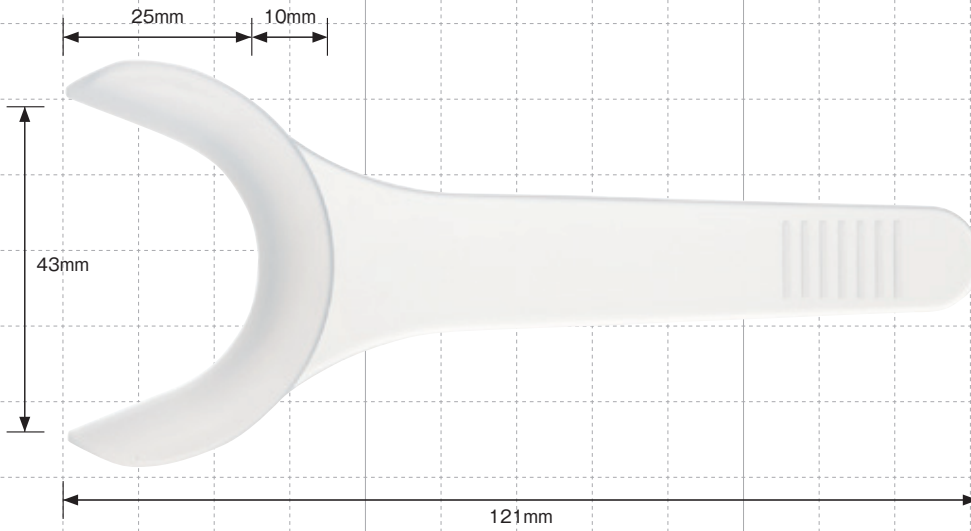

▲ #M (2/PK)  
CODE NO.10123

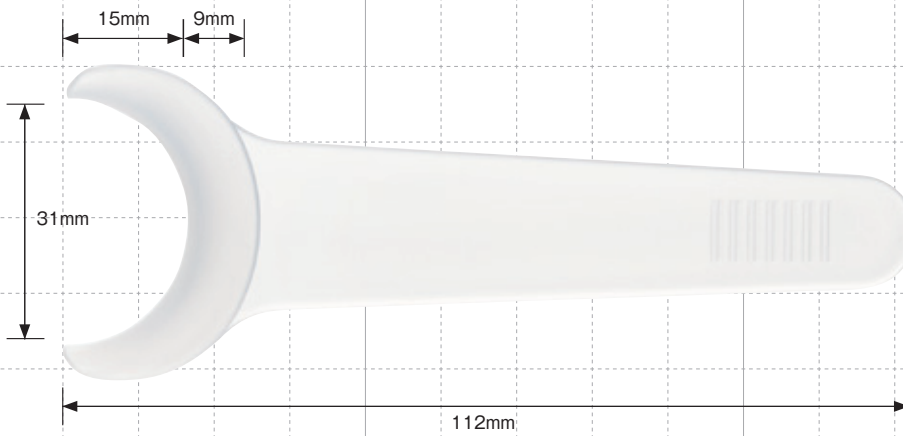

▲ #S (2/PK)  
CODE NO.10124

# 口腔内撮影用ミラー DENTAL PHOTO MIRRORS

## 口腔内撮影用ミラー (ステンレス製)

### DENTAL PHOTO MIRRORS

医療機器届出番号 09B2X00010000334 一般医療機器・歯鏡



1/1

- Reflection Rate: 65%
- Thickness: 1.2mm

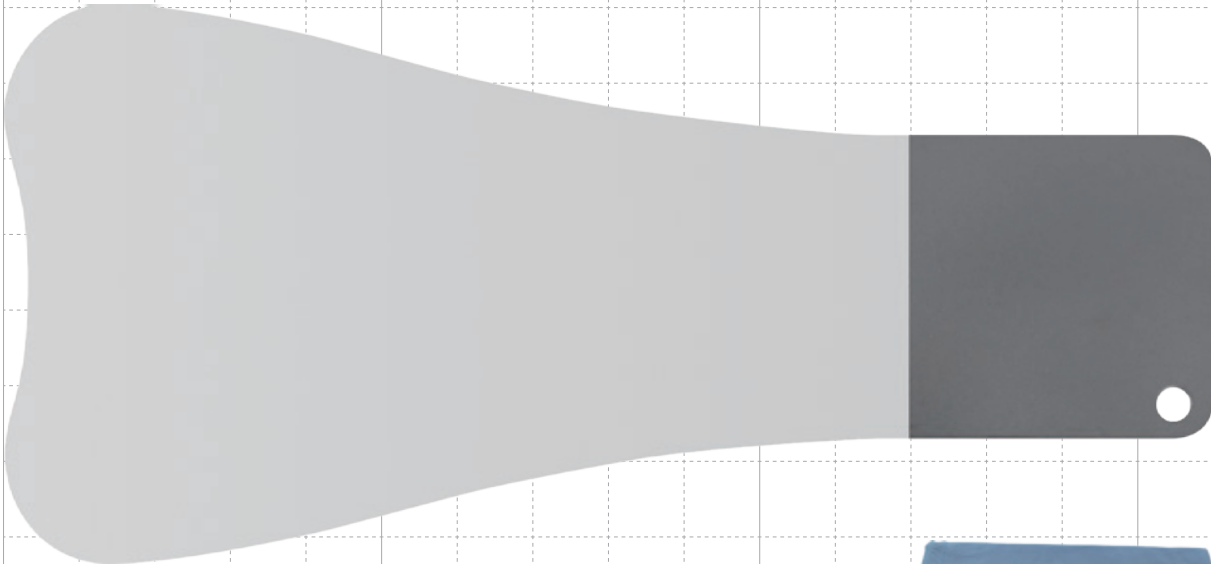

▲ #Mi-4 (Large)  
CODE NO.74904



▲ DENTAL Photo MIRROR CASE  
CODE NO.74999

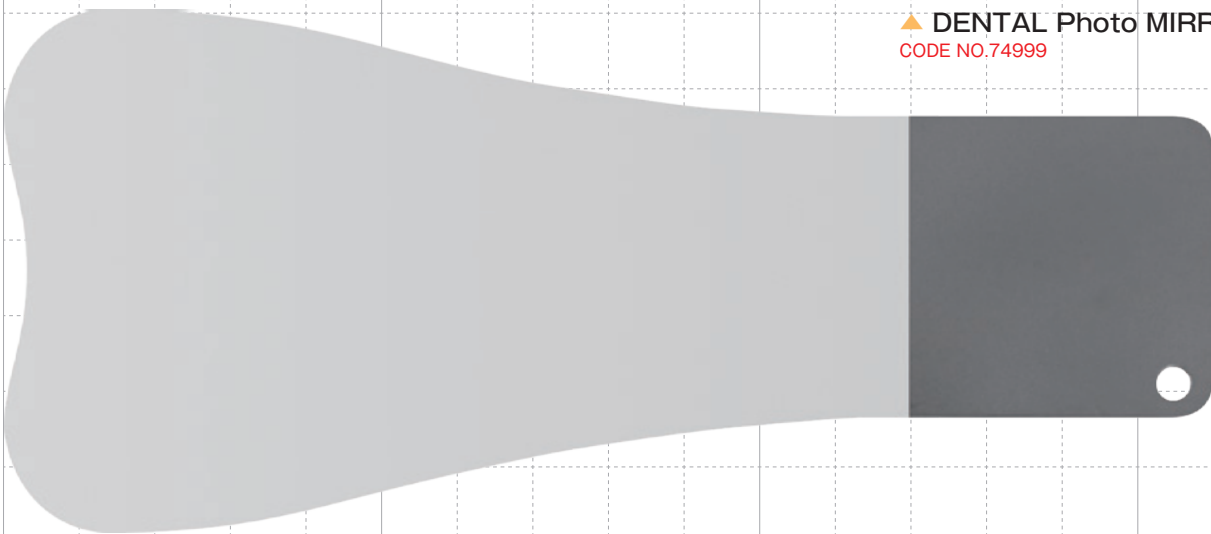

▲ #Mi-5 (Medium)  
CODE NO.74905

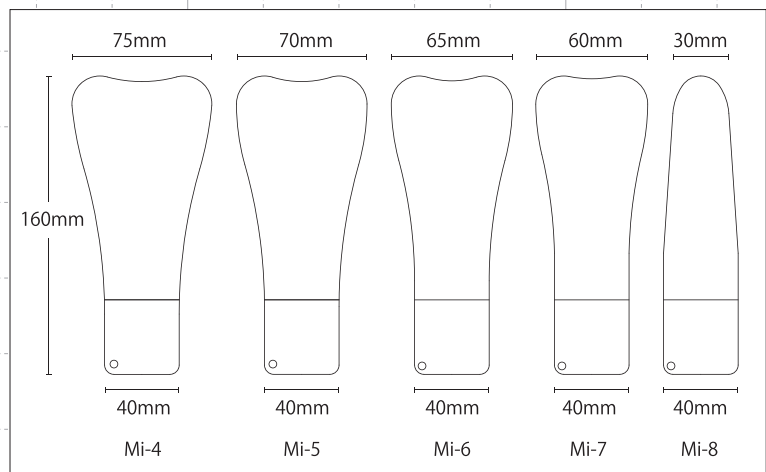



1/1

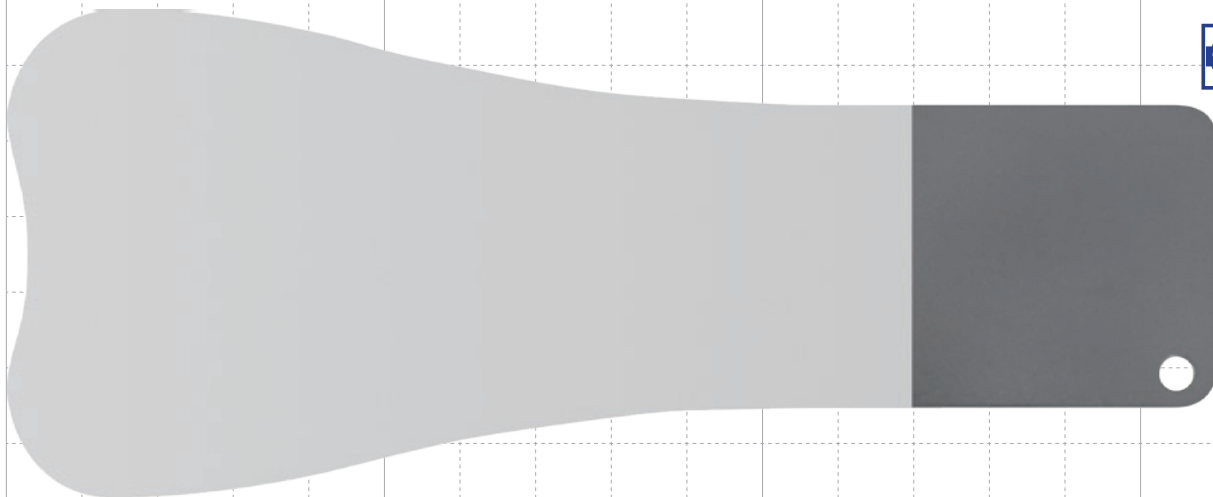

▲ #Mi-6 (Small)  
CODE NO.74906

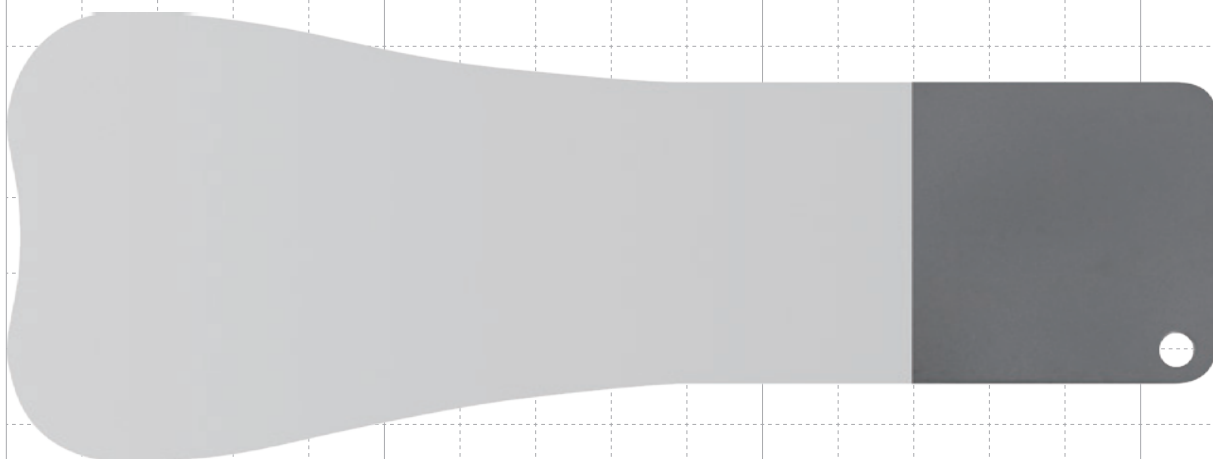

▲ #Mi-7 (Child)  
CODE NO.74907



▲ #Mi-8 (Buccal)  
CODE NO.74908

<使用例>



Mi-4



Mi-5



Mi-6



Mi-7



Mi-8

# 石膏鉗子 PLASTER NIPPERS

## カラス型石膏鉗子

### PLASTER NIPPERS "JAWS"

医療機器届出番号 09B2X00010000105 一般医療機器・歯科技工用鉗子



1/1



▲ Large  
CODE NO.46121



▲ Small  
CODE NO.46122

全長:約195mm

全長:約165mm

石膏トリム鉗子

PLASTER TRIMMING NIPPERS

医療機器届出番号 09B2X00010000106 一般医療機器 歯科技工用鉗子



1/1



▲ Straight  
CODE NO.46141



全長:約170mm



▲ Curved  
CODE NO.46142



全長:約170mm



# 彫刻刀 WAX & PORCELAIN CARVERS

## エバン彫刻刀

### EVANS CARVERS



1/1



▲ #1

CODE NO.41001

医療機器届出番号 09B2X00010000077 一般医療機器・歯科技工用形成器具

全長:169mm



▲ #2

CODE NO.41002

医療機器届出番号 09B2X00010000077 一般医療機器・歯科技工用形成器具

全長:167mm



▲ #3

CODE NO.41003

医療機器届出番号 09B2X00010000077 一般医療機器・歯科技工用形成器具

全長:169mm



▲ #5A Silicone Handle

CODE NO.41005

医療機器届出番号 09B2X00010000255 一般医療機器・歯科技工用形成器具

全長:147mm



▲ Evans Mini

CODE NO.41100

医療機器届出番号 09B2X00010000078 一般医療機器・歯科技工用形成器具



Dr. Shinda's Idea

全長:149mm

## レグロン彫刻刀

### LE CRON CARVER

医療機器届出番号 09B2X00010000079 一般医療機器・歯科技工用形成器具

CODE NO.41150

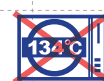

1/1



全長:159mm

# 硬質レジン形成器 HARD RESIN FORMERS

ハイブリッドセラミックス&硬質レジン形成器 硬質 TiN (窒化チタン) コーティング

HYBRID CERAMICS & HARD RESIN FORMERS

医療機器届出番号 09B2X00010000080 一般医療機器・歯科技工用形成器具



1/1

▲ #1  
CODE NO.40111



▲ #2  
CODE NO.40112

全長: 153mm



▲ #3  
CODE NO.40113

全長: 151mm



新型ワックス形成器

NEW WAX MODELING CARVER

医療機器届出番号 09B2X00010000081 一般医療機器・歯科技工用形成器具

CODE NO.41101



1/1

●刃部の豊隆を歯肉形状に沿わせていますから、熟練を要する歯肉形成を容易に行うことができます。

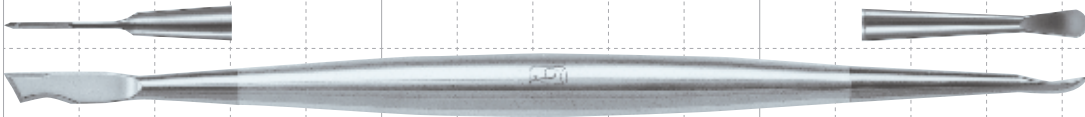
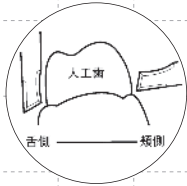

全長:144mm

ドロップオンインスツルメント (P.K. トーマス)

DROP ON INSTRUMENTS (P.K.THOMAS)

医療機器届出番号 09B2X00010000082 一般医療機器・歯科技工用形成器具



1/1

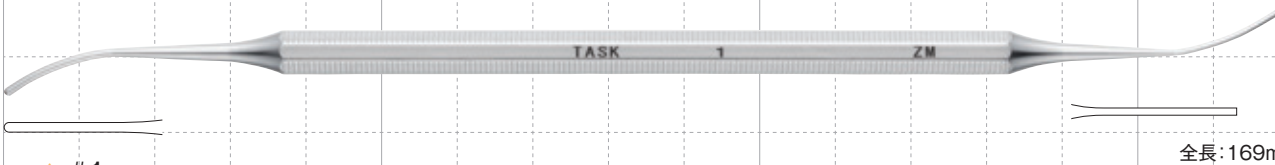

全長:169mm

▲ #1  
CODE NO.42201

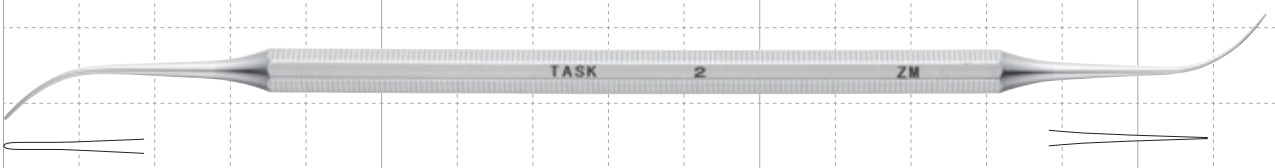

全長:167mm

▲ #2  
CODE NO.42202

# ワックス スパチュラ

## WAX SPATULAS

医療機器届出番号 09B2X00010000037 一般医療機器・歯科技工用形成器具



1/1

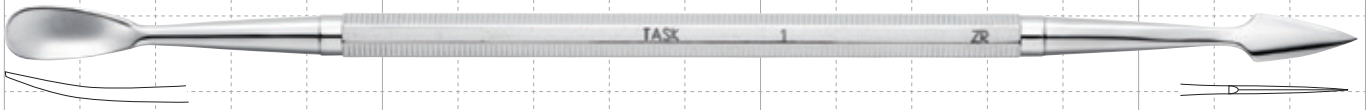

▲ #1  
CODE NO.42001

全長: 179mm

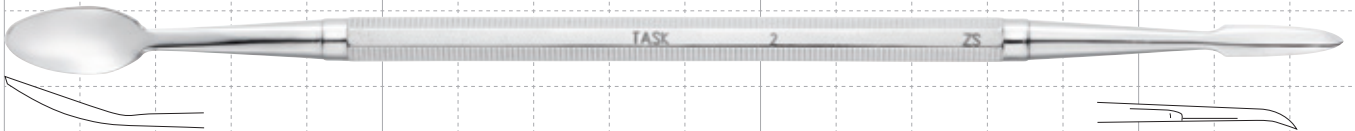

▲ #2  
CODE NO.42002

全長: 177mm

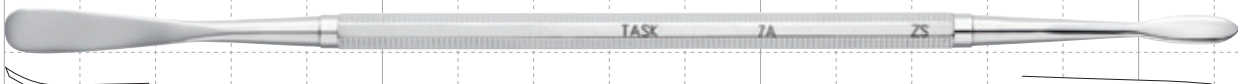

▲ #7A  
CODE NO.42007

全長: 164mm

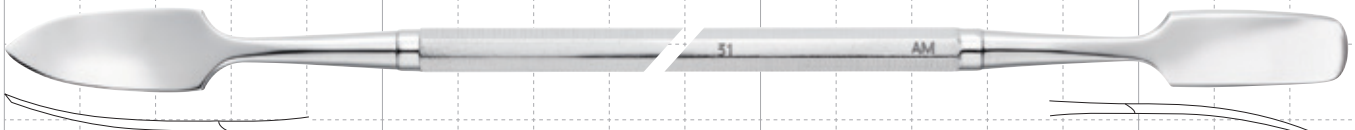

▲ #31  
CODE NO.42031

全長: 195mm



▲ フラット  
CODE NO.42080



全長: 197mm

# スピード スパチュラ

## SPEED SPATULA

医療機器届出番号 09B2X00010000039 一般医療機器・歯科技工用形成器具



1/1

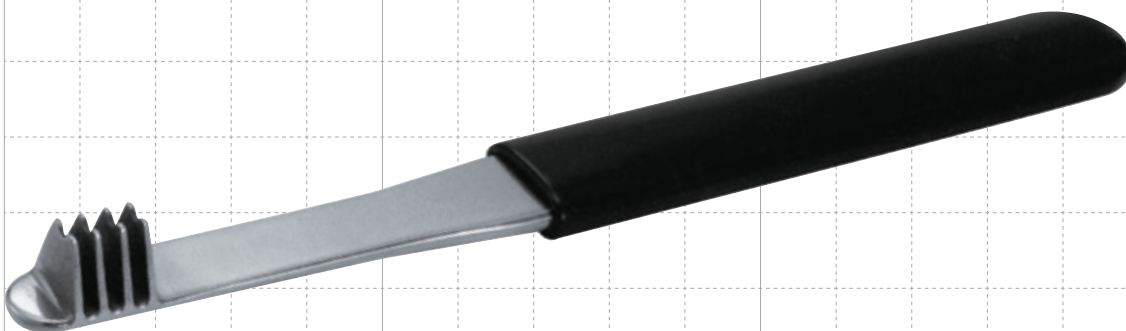

全長: 153mm

## スパチュラ SPATULAS

### 石膏スパチュラ

#### PLASTER SPATULA

医療機器届出番号 13B3X00117000036 一般医療機器・歯科用練成へら



▲ CODE NO.08600

全長:194mm  
先幅:17mm  
厚さ:0.7mm

### アルギンスパチュラ

#### ALGINATE SPATULAS

医療機器届出番号 13B3X00117000037 一般医療機器・歯科用練成へら



▲ CODE NO.08610

全長:205mm  
先幅:25mm  
厚さ:0.8mm



▲ With Opener  
CODE NO.08611

全長:212mm  
先幅:23mm  
厚さ:0.7mm

### ラバーボール

#### RUBBER BOWLS

医療機器届出番号 13B3X00117000035 一般医療機器・歯科用練成器具



▲ Out Size  
サイズ:130mm×95mm  
CODE NO.19783



▲ Large  
サイズ:105mm×70mm  
CODE NO.19782



▲ Small  
サイズ:85mm×55mm  
CODE NO.19781

# ワックス整形用インスツルメント WAX SHAPING INSTRUMENT

## ホットプレート EX

HOT PLATE "EX"

CODE NO.08700



1/1

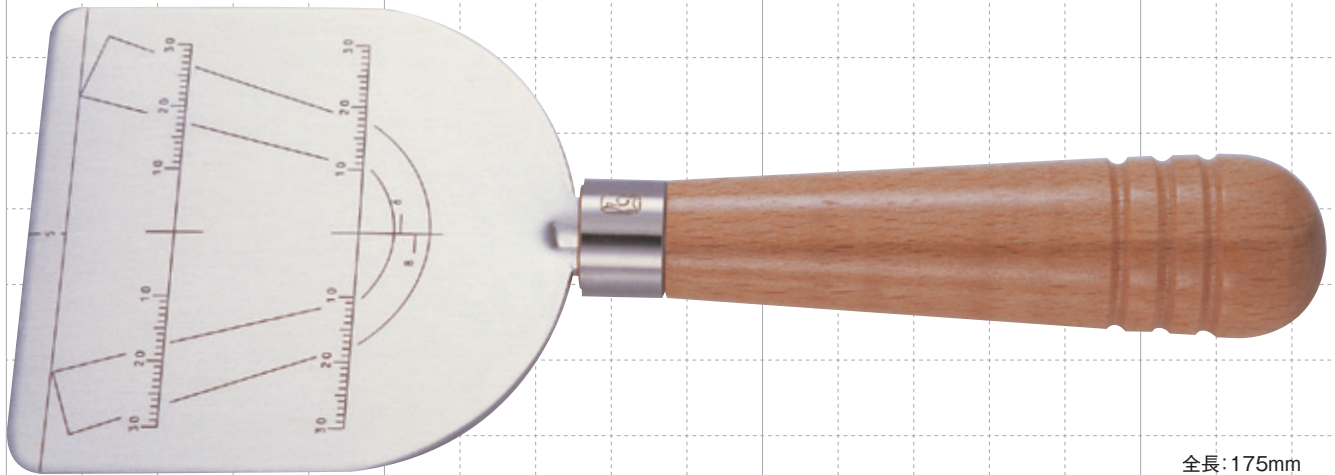

プレート幅: D73×W73mm

全長: 175mm

## セメントスパチュラ CEMENT SPATULAS

### 両頭セメント スパチュラ

CEMENT SPATULA-DOUBLE END

医療機器届出番号 09B2X00010000026 一般医療機器・歯科用練成へら



6.0mm

▲ #1

CODE NO.08501

全長: 191mm  
厚さ: 0.5mm

### 片頭セメント スパチュラ

CEMENT SPATULAS-SINGLE END

医療機器届出番号 09B2X00010000027 一般医療機器・歯科用練成へら



1/1



5.0mm

▲ #22

CODE NO.08522

全長: 151mm  
厚さ: 0.4mm



6.0mm

▲ #24

CODE NO.08524

全長: 180mm  
厚さ: 0.4mm



8.5mm

▲ #36

CODE NO.08536

全長: 173mm  
厚さ: 0.5mm

0

5

10

15

技工用プライヤー  
LABORATORY PLIERS



1/1



▲ #118 ビーソ プライヤー  
CODE NO.45118  
全長:約126mm  
医療機器届出番号 09B2X00010000084  
一般医療機器・歯科技工用鉗子



▲ #110 ホウ プライヤー  
CODE NO.45110  
全長:約135mm  
医療機器届出番号 09B2X00010000241  
一般医療機器・歯科技工用鉗子



▲ #114 ジョンソン プライヤー  
CODE NO.45114  
全長:約129mm  
医療機器届出番号 09B2X00010000086  
一般医療機器・歯科技工用鉗子



▲ #115 レイノルズ プライヤー

CODE NO.45115

全長:約123mm

医療機器届出番号 09B2X00010000087  
一般医療機器・歯科技工用鉗子

▲ #137 ゴードン プライヤー

CODE NO.45137

全長:約126mm

医療機器届出番号 09B2X00010000091  
一般医療機器・歯科技工用鉗子

▲ #120 ロビンソン プライヤー

CODE NO.45120

全長:約126mm

医療機器届出番号 09B2X00010000088  
一般医療機器・歯科技工用鉗子

▲ #121 方頭プライヤー - ギザ付き

CODE NO.45121

全長:約135mm

医療機器届出番号 09B2X00010000089  
一般医療機器・歯科技工用鉗子

▲ #122 方頭プライヤー - ギザ無し

CODE NO.45122

全長:約135mm

医療機器届出番号 09B2X00010000089  
一般医療機器・歯科技工用鉗子

▲ #136 ガスリープライヤー

CODE NO.45136

全長:約131mm

医療機器届出番号 09B2X00010000090  
一般医療機器・歯科技工用鉗子



ヤングプライヤー  
YOUNG PLIERS



1/1



▲ #74 With Groove  
CODE NO.49740  
全長:約125mm  
医療機器届出番号 09B2X00010000324  
一般医療機器・歯科技工用鉗子



▲ #74  
CODE NO.45074  
全長:約125mm  
医療機器届出番号 09B2X00010000324  
一般医療機器・歯科技工用鉗子



▲ ビッグヤングプライヤー  
CODE NO.45075  
全長:約143mm  
医療機器届出番号 09B2X00010000321  
一般医療機器・歯科技工用鉗子  
● Wires up to  $\phi$  1.2mm

## 三又プライヤー

### THREE JAW PLIERS

医療機器届出番号 09B2X00010000092 一般医療機器・歯科技工用鉗子

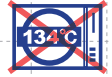

1/1



▲ #200  
CODE NO.45200  
全長:約137mm



▲ #200S  
CODE NO.45201  
全長:約123mm

## 溝型プライヤー

### CONCAVED CLASP BENDING PLIERS

医療機器届出番号 09B2X00010000799 一般医療機器・歯科技工用鉗子

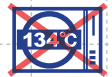

1/1



▲ TYPE I  
CODE NO.45051  
全長:約120mm



▲ TYPE II  
CODE NO.45052  
全長:約120mm



▲ TYPE III  
CODE NO.49511  
全長:約120mm

クラスプ形成鉗子

CLASP FORMING PLIERS



1/1



▲ TYPE I

CODE NO.45401

全長:約118mm

医療機器届出番号 09B2X00010000573

一般医療機器・歯科技工用鉗子



▲ TYPE II

CODE NO.45402

全長:約113mm

医療機器届出番号 09B2X00010000573

一般医療機器・歯科技工用鉗子



▲ TYPE III

CODE NO.45403

全長:約117mm

医療機器届出番号 09B2X00010000573

一般医療機器・歯科技工用鉗子



▲ TYPE III Inserted

CODE NO.74314

全長:約117mm

医療機器届出番号 09B2X00010000573

一般医療機器・歯科技工用鉗子



▲ TYPE IV

CODE NO.45404

全長:約119mm

医療機器届出番号 09B2X00010000573

一般医療機器・歯科技工用鉗子



▲ KI TYPE

CODE NO.49404

全長:約119mm

医療機器届出番号 09B2X00010000249

一般医療機器・歯科技工用鉗子

テレスコープクラウンプライヤー (コーヌスクラウンプライヤー)

TELESCOPE CROWN PLIERS (KONUS CROWN PLIERS)

医療機器届出番号 09B2X00010000099 一般医療機器・歯科技工用鉗子



1/1



▲ TYPE I  
CODE NO.45001

全長: 120mm

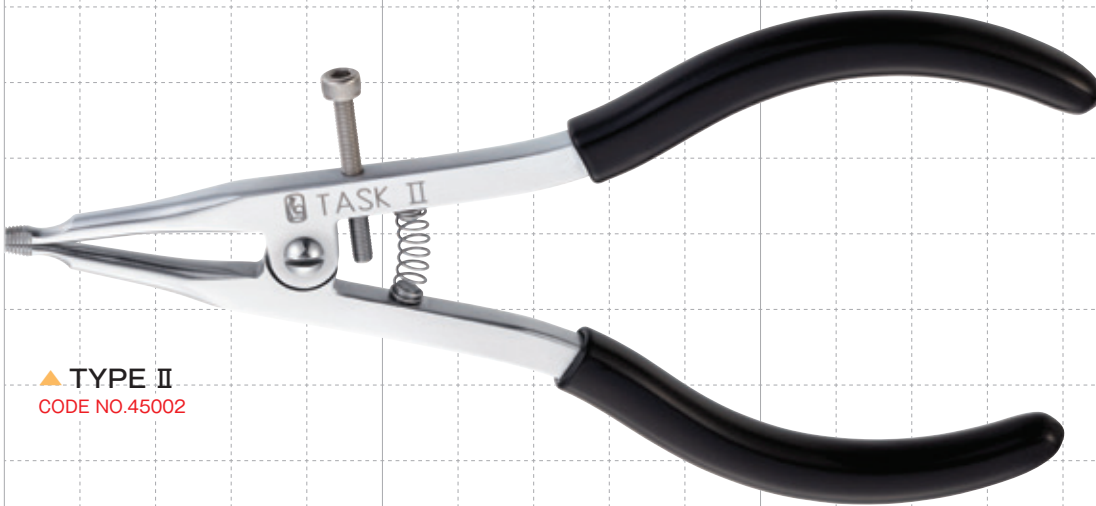

▲ TYPE II  
CODE NO.45002

全長: 145mm

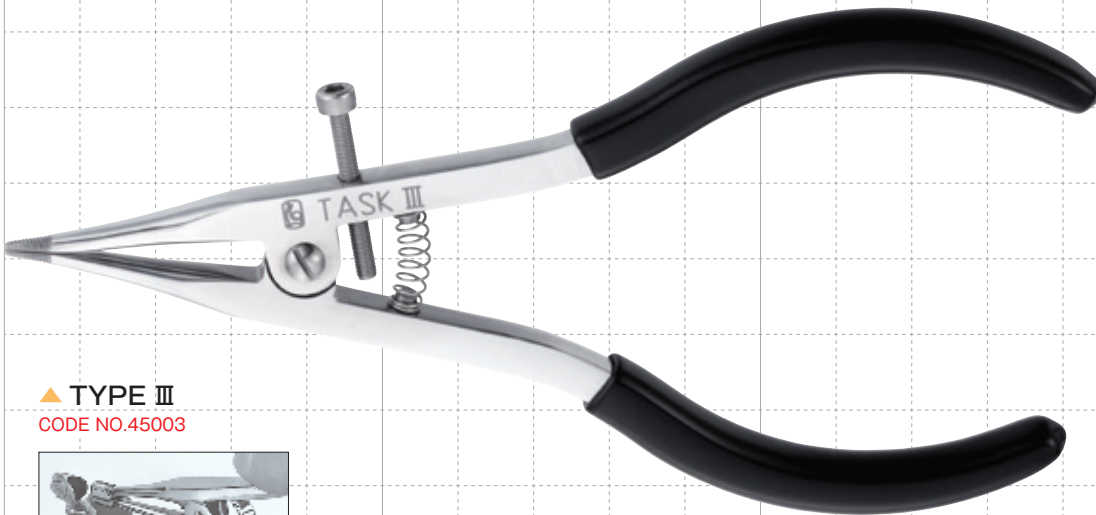

▲ TYPE III  
CODE NO.45003

全長: 145mm

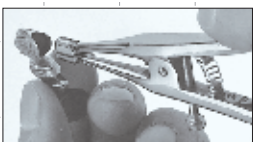

# バーベンドー BAR BENDERS

バーベンドー  
BAR BENDERS

医療機器届出番号 09B2X00010000103 一般医療機器・歯科技工用鉗子



1/1



▲ KI TYPE  
CODE NO.45500

全長:195mm

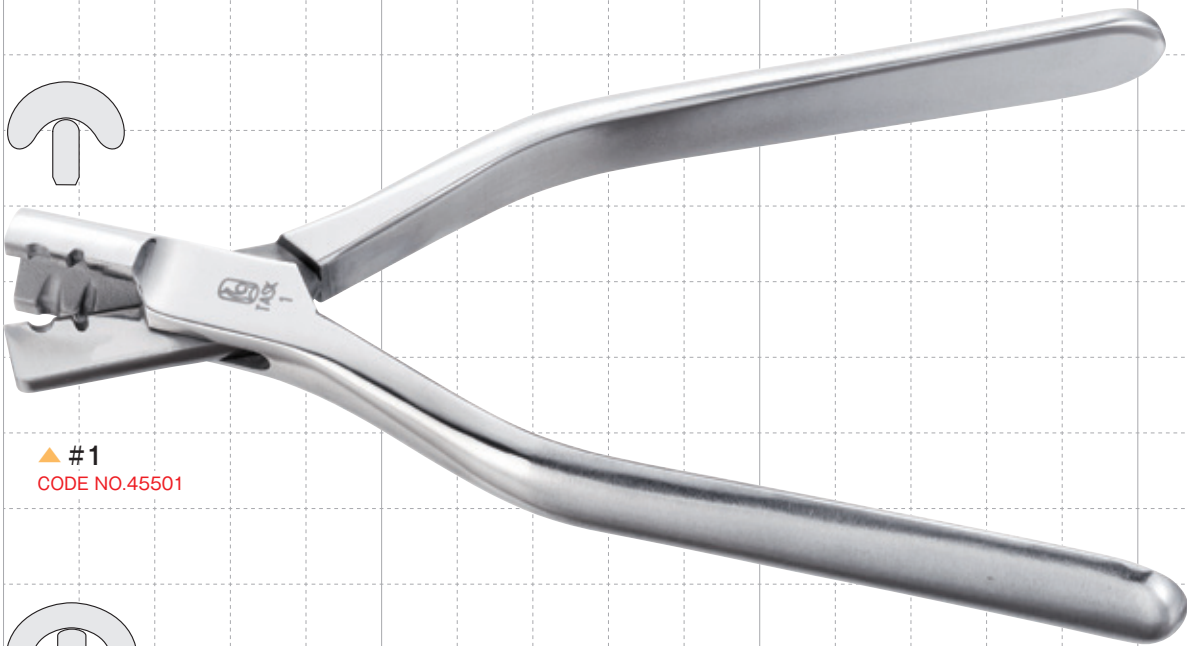

▲ #1  
CODE NO.45501

全長:157mm



▲ #2  
CODE NO.45502 全長:157mm

## KI式 バー捻転鉗子

### KI-TYPE BAR BENDING PLIERS

医療機器届出番号 09B2X00010000104 一般医療機器・歯科技工用鉗子



1/1

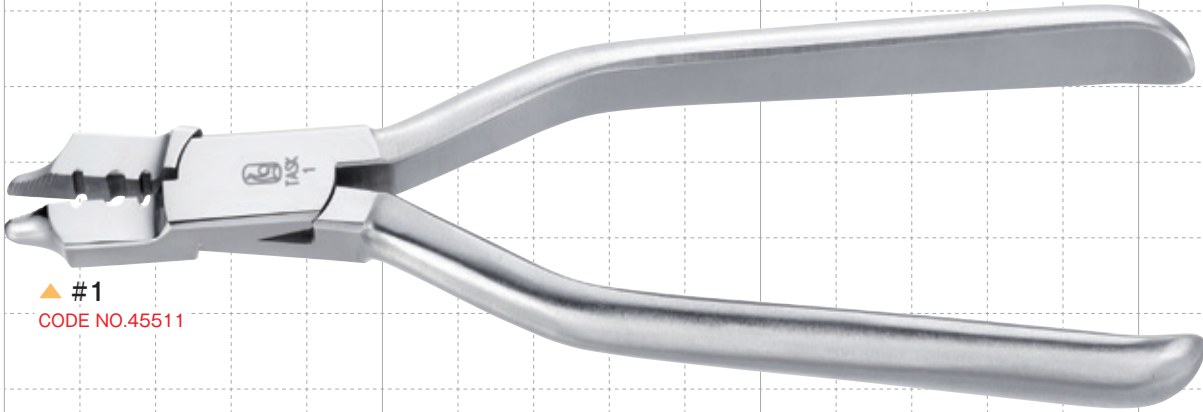

▲ #1

CODE NO.45511

全長: 159mm



▲ #2

CODE NO.45512 全長: 153mm

## ビッグヤングプライヤー

### BIG YOUNG PLIER

医療機器届出番号 09B2X00010000321 一般医療機器・歯科技工用鉗子



1/1

CODE NO.45075

Wires up to  $\phi$  1.2mm

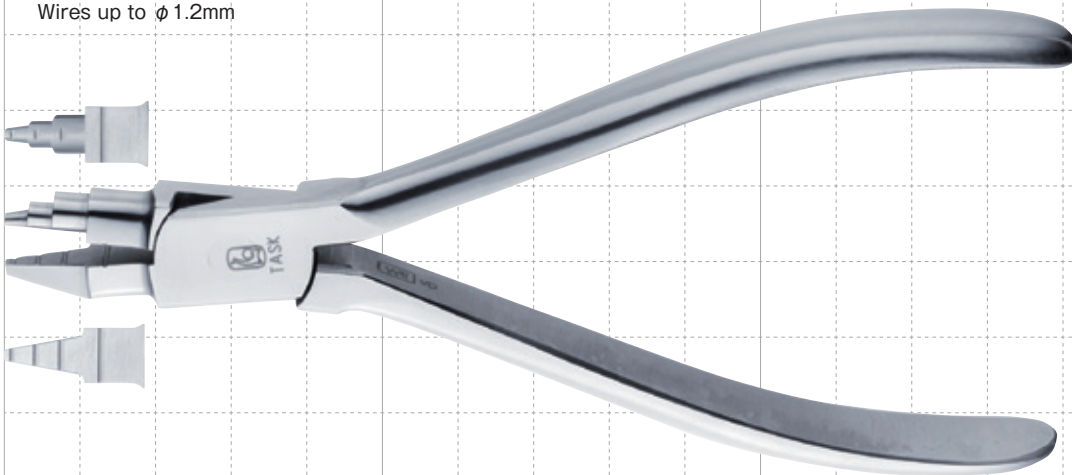

全長: 143mm

石膏のこ

PLASTER MODEL SAW

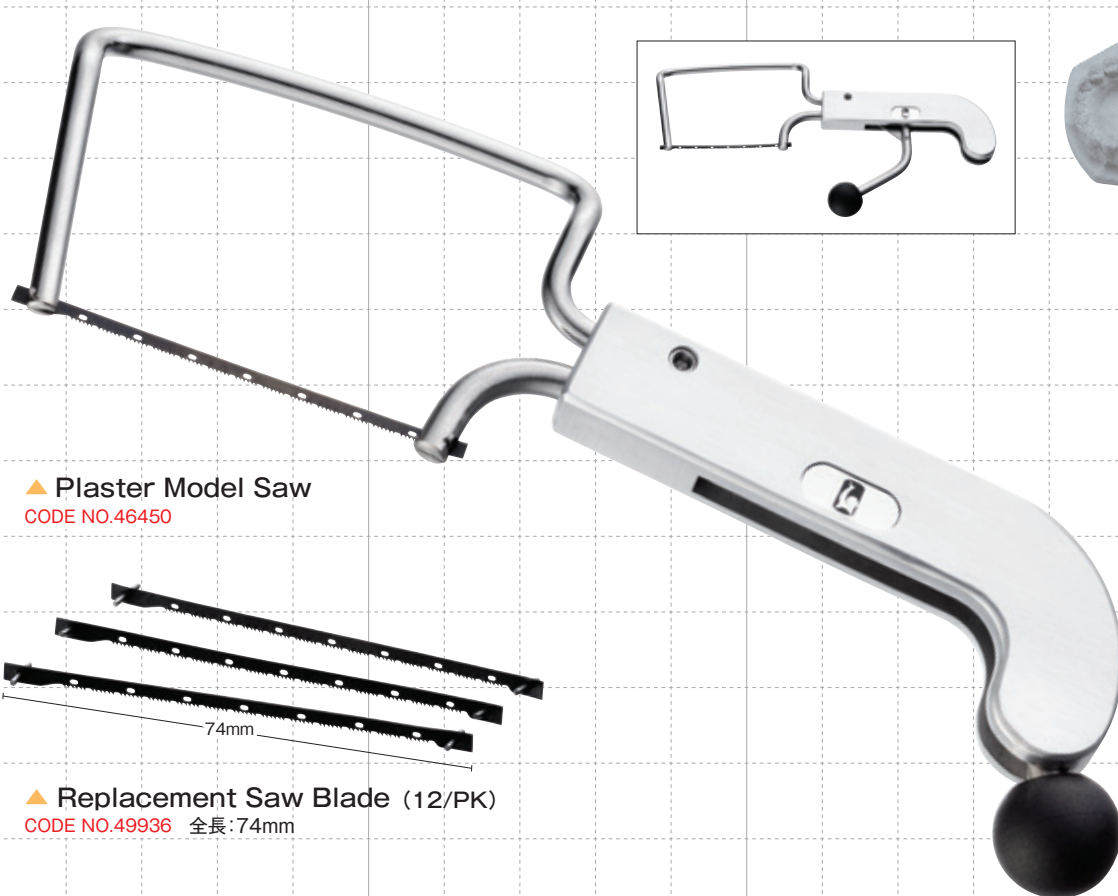
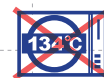

▲ Plaster Model Saw  
CODE NO.46450

全長:200mm

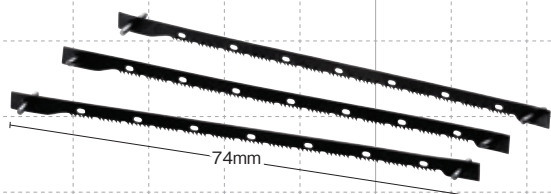

▲ Replacement Saw Blade (12/PK)  
CODE NO.49936 全長:74mm

木柄 石膏のこ

PLASTER MODEL SAW WITH WOODEN HANDLE

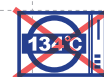

▲ Plaster Model Saw with Wooden Handle  
CODE NO.49940

全長:191mm

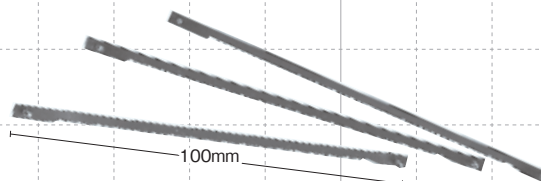

▲ Replacement Saw Blade (10/PK)  
CODE NO.49941 全長:100mm

# 咬合器 ARTICULATORS

## フラミンゴ-D

### FLAMINGO-D

医療機器届出番号 09B2X00010000590 一般医療機器 歯科用咬合器

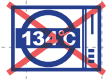

◀ Blue  
CODE NO.47128

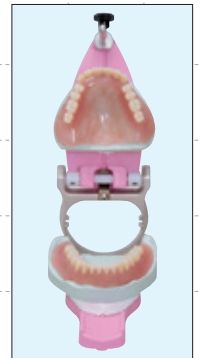

▶ Pink  
CODE NO.47120



#### 仕様 SPECIFICATIONS

切歯路角 Angle of Incisal Path	前方 Saggittally 10° 側方 Laterally 10°
上下顎フレーム間距離 Distance between the Upper & Lower Frames	80mm
全長 Length	130mm
重量 Weight	200g

## フラミンゴ-C

### FLAMINGO-C

医療機器届出番号 09B2X00010000589 一般医療機器 歯科用咬合器

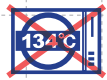

#### 仕様 SPECIFICATIONS

矢状顎路傾斜度 Sagittal Condylar PathInclination	25°
切歯路角 Angle of Incisal Path	前方 Saggittally 10° 側方 Laterally 10°
上下顎フレーム間距離 Distance between the Upper & Lower Frames	80mm
全長 Length	130mm
重量 Weight	200g

#### 〈For Flamingo-D〉



▲ Occlusal Table  
CODE NO.47123

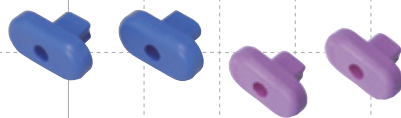

▲ Condyle Path Stopper (2/pk)  
CODE NO.47130 Blue  
CODE NO.47124 Pink

#### 〈For Flamingo-C〉

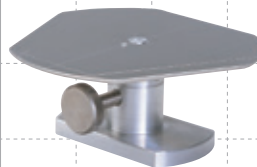

▲ Occlusal Table  
CODE NO.47111

#### 〈For Flamingo-C&D〉

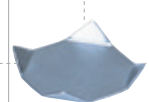

▲ Metal Plate (10/pk)  
CODE NO.47125



## 測定用インスツルメント MEASURING INSTRUMENTS

ノギス

CALIPER

CODE NO.74852



全長:234mm

## メンテナンス用品 MAINTENANCE PRODUCTS

プライヤー ケース (布製)

PLIER CASE

- 器材の収納に、また勤務先への携帯などにご利用ください。プライヤーが10本収納できます。ケースの内側には、プライヤーが飛び出さないよう、透明のビニールカバーが付いています。
- Convenient to carrying the instruments to workplace. Inside, the transparent vinyl sheet covers the pockets in order to prevent the pliers from coming off.



開いた状態  
when it opened  
Size:390×370mm

▲ #M  
CODE NO.79909

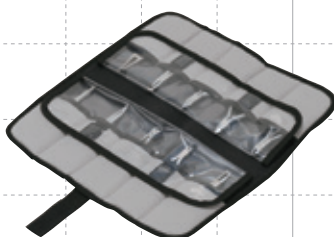

プライヤーを収納した状態  
with pliers in each pocket

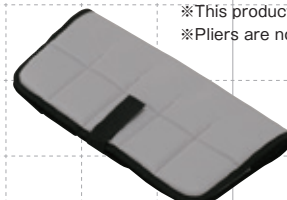

閉じた状態(二つ折り)  
when it closed (two-fold)  
Size:195×370mm

※保管、持ち運び用です。オートクレーブなどの滅菌はできません。  
※This product cannot be sterilized.  
※Pliers are not attached

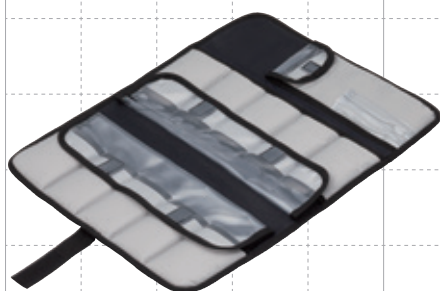

開いた状態  
when it opened  
Size:390×500mm

▲ #L  
CODE NO.79908



プライヤーを収納した状態  
with pliers in each pocket



閉じた状態(三つ折り)  
when it closed (three-fold)  
Size:195×370mm

プライヤー スタンド

PLIER STAND

CODE NO.19741

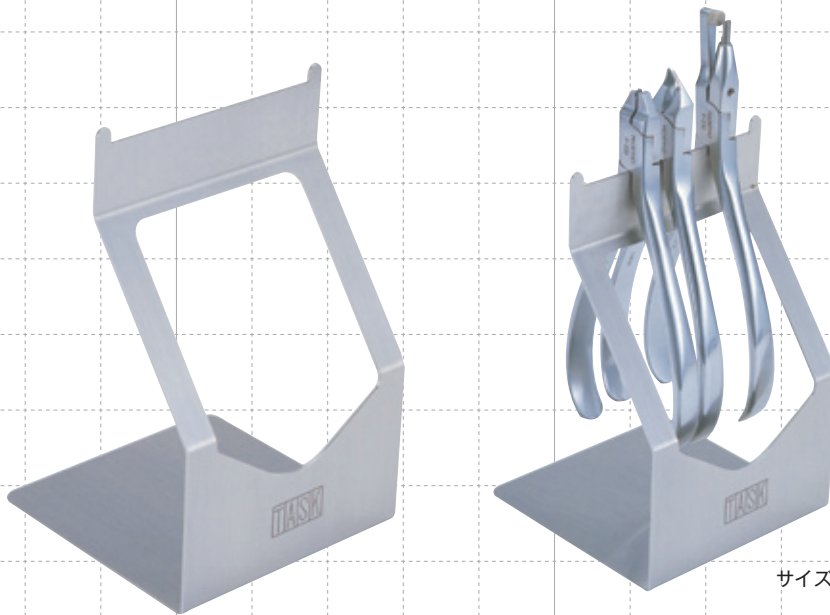

サイズ:H128×D80×W80mm

ビニール ハンドル カバー

VINYL COLOR SLEEVES



全長:約73mm

60-990 白・WHITE  
CODE NO.69900 (2/PK)

60-991 橙・ORANGE  
CODE NO.69910 (2/PK)

60-992 青・BLUE  
CODE NO.69920 (2/PK)







60-993 緑・GREEN  
CODE NO.69930 (2/PK)

60-994 黄・YELLOW  
CODE NO.69940 (2/PK)

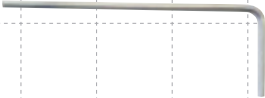
60-995 黒・BLACK  
CODE NO.69950 (2/PK)

# 交換部品 REPLACEMENTS

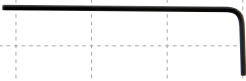
	<p><b>30-950</b> 交換用ホールリング(10個入) / REPLACEMENT HOLD RING (10/pk.)  <b>CODE NO.69500</b>                  ●使用できる製品 / FIT FOR ⇒ 30-550SF(P.16) / 30-550FL(P.16)</p>	
	<p><b>P-211</b> 交換用超硬チップ(1個入) / REPLACEMENT METAL TIP (1/pk.)                  ※両端とも、ポンドリムービングできます。both ends can be useful  <b>CODE NO.60211</b>                  ●使用できる製品 / FIT FOR ⇒ P-210(P.36)</p>	
	<p><b>P-701</b>(KommonBase™) 臼歯用 交換用チップ(1個入) / REPLACEMENT TIP (1/pk.)  <b>CODE NO.60701</b>                  ●使用できる製品 / FIT FOR ⇒ P-700(P.37)</p>	
	<p><b>P-711</b>(KommonBase™) 前歯用 交換用チップ(1個入) / REPLACEMENT TIP (1/pk.)  <b>CODE NO.60711</b>                  ●使用できる製品 / FIT FOR ⇒ P-710(P.37)</p>	
	<p><b>60-960</b> 交換用チップ(5個入) / REPLACEMENT TIP (5/pk.)  <b>CODE NO.69600</b>                  ●使用できる製品 / FIT FOR ⇒ 60-105(P.28)</p>	
	<p><b>60-970</b> 交換用チップ(1個入) / REPLACEMENT TIP (1/pk.)                  ※Round Size: .063"(1.6mm)  <b>CODE NO.69700</b>                  ●使用できる製品 / FIT FOR ⇒ 60-202T(P.27)</p>	
	<p><b>60-980</b> 交換用チップ(1個入) / REPLACEMENT TIP (1/pk.)                  ※Two Rounds Size: .043", .063"  <b>CODE NO.69800</b>                  ●使用できる製品 / FIT FOR ⇒ 60-304TR(カタログ非掲載)</p>	
	<p><b>60-983</b> 交換用ピークチップ(3個入) / REPLACEMENT PEEK TIP (3/pk.)  <b>CODE NO.69830</b>                  ●使用できる製品 / FIT FOR ⇒ 60-104T(P.30) / 60-104TL(P.30) / TS-30(P.30)                  P-210(P.36) / P-700(P.37) / P-710(P.37)</p>	
	<p><b>60-986</b> 交換用アルミチップ(3個入) / REPLACEMENT ALMINUM TIP (3/pk.)  <b>CODE NO.69860</b>                  ●使用できる製品 / FIT FOR ⇒ 60-104(P.30)</p>	
	<p><b>TS-986</b> 交換用アルミチップ(3個入) / REPLACEMENT ALMINUM TIP (3/pk.)  <b>CODE NO.69861</b>                  ●使用できる製品 / FIT FOR ⇒ 60-104T(P.30) / 60-104TL(P.30) / TS-30(P.30)                  P-210(P.36) / P-700(P.37) / P-710(P.37)</p>	
	<p><b>60-9871</b> 交換用メタルチップ(1個入) / REPLACEMENT METAL TIP (1/pk.)  <b>CODE NO.69871</b>                  ●使用できる製品 / FIT FOR ⇒ 60-332T(P.36)</p>	
	<p><b>60-9872</b> 交換用シリコンチューブ(15cm 1本入) / REPLACEMENT TUBE (15cm 1/pk.)  <b>CODE NO.69872</b>                  ●使用できる製品 / FIT FOR ⇒ 60-332T(P.36)</p>	

	<p><b>60-961</b> チップ交換用六角レンチ 1.3mm(1個入) / HEX WRENCH (1/pk.)  <b>CODE NO.69610</b>  ●使用できる製品/FIT FOR ⇒ 60-105(P.28)</p>	
	<p><b>60-971</b> チップ交換用六角レンチ 1.5mm(1個入) / HEX WRENCH (1/pk.)  <b>CODE NO.69710</b>  ●使用できる製品/FIT FOR ⇒ 60-202T(P.27)/P-210(P.36)/P-700(P.37)</p>	
	<p><b>P-712</b> チップ交換用レンチ 0.9mm(1個入) / WRENCH (0.9mm) (1/pk.)  <b>CODE NO.60712</b>  ●使用できる製品/FIT FOR ⇒ P-710(P.37)</p>	

目的、用途によって使用するチップが違います。お間違いのないようご注意ください。  
The tips look similar but are not interchangeable.

### CHARACTERISTIC OF STAINLESS STEELS —

Most TASK Instruments are basically made from the martensitic stainless steel. It is the most suitable material known for the dental instruments because the proper hardness, strength and toughness can be realized by heat treatment. The stainless steel is a kind of metal alloy that forms on surface stable film effective to rustproofing but rust spreads quickly once the surface is damaged. Please care instruments as following procedures to use for a long term.

### Warning

- For intended use only by dental professionals.
- New Instruments are NOT sterilized.
- Inspect Instruments on delivery for possible damage during transit and inspect that it functions properly.
- Before using new instruments, it must be cleaned.

### CARE AFTER USE

- Surface contamination must be removed from instruments immediately after use.
- Check if instruments are in good condition to use it again.
- Rinse instruments by running water and immerse in a disinfectant solution. Washer disinfectant is not recommended to use.
- Disinfection: Glutaral is recommended to use. Do not use the following solutions. Sodium Hypochlorite, Benzalkonium Chloride, Benzathonium Chloride, Povidone-Iodine, Phenol, Formaldehyde, Chlorhexidine Gluconate, Functional Water (Acid Water, Oxidant Water) & Household Detergent.
- Use a soft brush or a clean soft cloth for removal of contamination.
- Sufficient rinsing is necessary against the rust especially the joint.
- Recommended sterilization for instruments is Autoclave. Prior to autoclaving we recommend the instruments are placed in an \*ultrasonic cleaner to remove any contaminants. Place instruments in open position in a way that they do not touch each other on a tray in order to avoid insufficient cleaning.  
\*Please don't use Ultrasonic cleaner for instruments which has a blade (Pin & Ligature Cutter, Distal End Cutter, Scissors and so on).
- Follow the Autoclave manufactures' recommendations. Autoclave for at least 30 minutes at 115°C~118°C, or 15 minutes at 121°C~124°C, or 10 minutes at 126°C~132°C, or 3 minutes at 134°C. Do not heat above 135°C except items Code 10116, 10117, 10123, 10124 & 74921. Dry Heat

Sterilization, Chemiclave and Cold Sterilization are not recommended.

- EOG (ethylene oxide gas) is also recommended sterilization.
- Sufficient drying is necessary against the rust. So, DRY instruments completely against the risk of corrosion. The inside of hinge of instrument needs more time to dry completely.
- Check that instruments have been properly cleaned.
- Lubricate periodically on all instruments with hinges, locks and the other moving parts such as forceps, pliers, scissors and needle holders. Sharpness of blades decreases by wear-out or damage. When the sharpness becomes dull, it needs sharpening or reconditioning soon.

### Storage

- Instruments should be stored dry, dust-free and away from chemical products.



[www.task-inc.net/english](http://www.task-inc.net/english)

HAKUSAN CT BLDG. 5F., 2-38-14 HAKUSAN,  
BUNKYO-KU, TOKYO 112-0001, JAPAN  
TEL +81-3-5615-8827  
FAX +81-3-5615-8837  
E-mail : matsuda@task-inc.net

